



DPF357.06

Onderdeelinformatie

Bij sommige voertuigen met demperpoelie DPF357.06 dient een speciale diamant-gecoate sluitring te worden geïnstalleerd.

Bij welke voertuigen is de diamanten sluitring vereist?

De sluitring wordt gebruikt bij

Audi A6, VW Crafter, VW Transporter T4, T5,

Volvo 850, S70, S80, V70 I, V70 II

Waarvoor dient de diamant-gecoate sluitring?

De sluitring met diamantlaag wordt tussen de krukspoelie en de distributieriempoelie geïnstalleerd.

De sluitring en de centrale bevestigingsbout voorkomen dat de demperpoelie (DPF357.06) loskomt.



De diamant-gecoate sluitring zorgt ervoor dat de distributieriempoelie en de demperpoelie niet loskomen. Het is belangrijk om bij het vervangen van een poelie altijd de diamant-gecoate sluitring en bouten te gebruiken die bij de sets van NTN-SNR worden geleverd, en deze te bevestigen met de door de fabrikant voorgeschreven aandraaimomenten.

SETS MET DIAMANT-GECOATE SLUITRING

Bij de sets DPF357.06K1 en DPF357.06K2 van NTN-SNR

is de diamant-gecoate sluitring inbegrepen.

Als men een oude of vervangende demperpoelie gaat installeren, is het raadzaam om ook zowel de sluitring als de centrale bevestigingsbout te vervangen.

NEEM ALTIJD DE MONTAGE-INSTRUCTIES VAN DE VOERTUIGFABRIKANT IN ACHT!

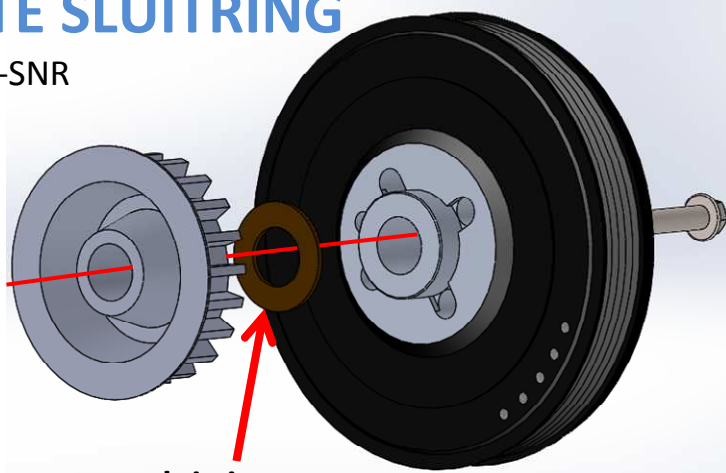

Diamanten sluitring



©NTN-SNR ROULEMENTS

De inhoud van dit document is auteursrechtelijk beschermd. Zonder toestemming van de uitgever mag het document in zijn geheel of gedeeltelijk op geen enkele manier worden gereproduceerd.

Dit document werd met veel zorgvuldigheid opgesteld. Toch kan NTN-SNR Roulements niet aansprakelijk worden gesteld voor eventuele fouten of onvolledigheden, noch voor verlies en directe of indirecte schade als gevolg van het gebruik ervan.