

**AUTOMOTIVE
AFTERMARKET**
CORPORATE



With You

Sede
Osaka, GIAPPONE

71 SITI
PRODUTTIVI
NEL MONDO

108 RAPPRESENTANZE
COMMERCIALI
NEL MONDO

23360 COLLABORATORI
NEL MONDO

FATTURATO

5.4 MILIARDI
DI EURO

75% suddivisi tra cuscinetti, tendicinghia e reggispinta
sospensione

25% per i giunti omocinetici

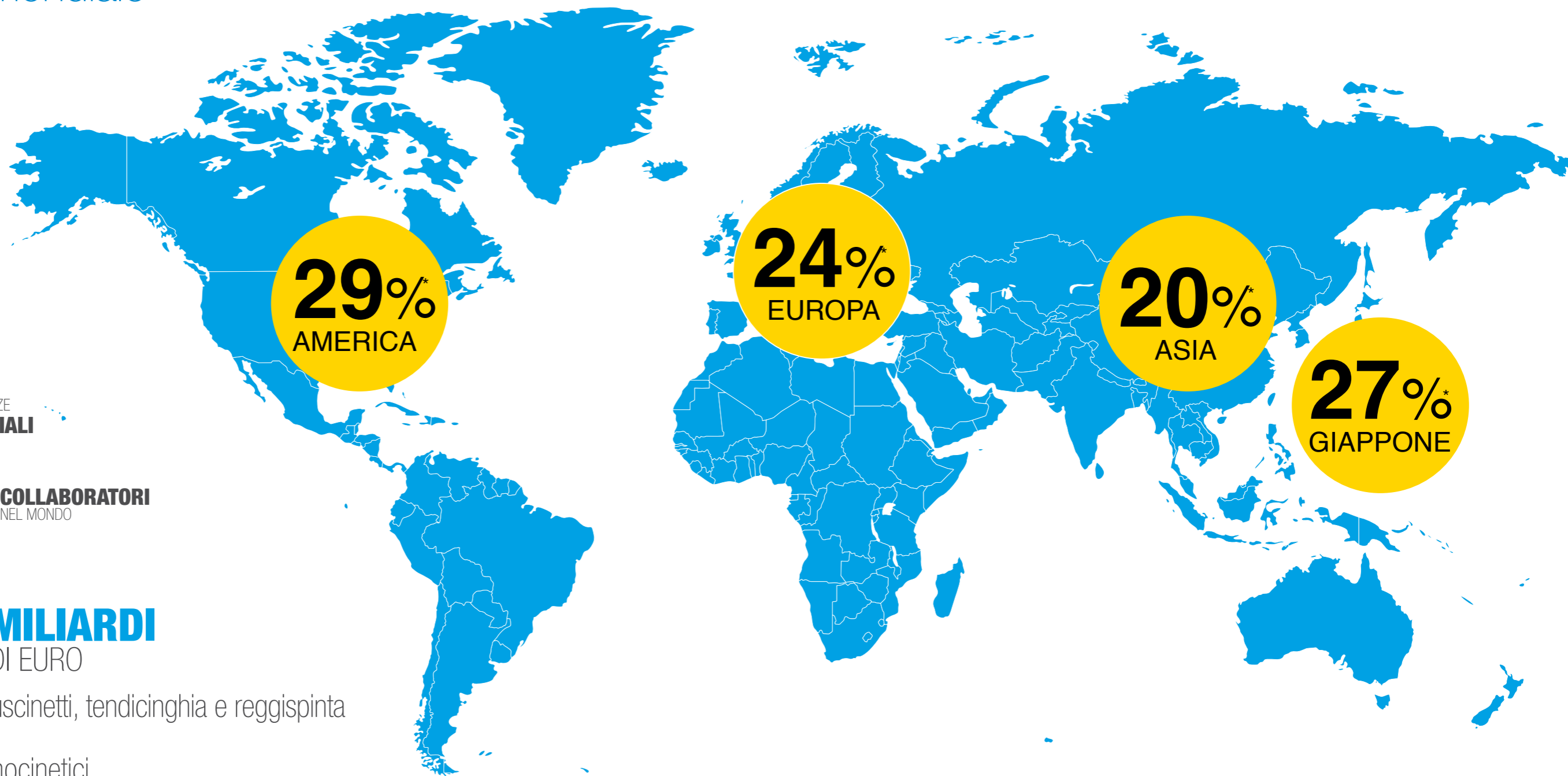

* Fatturato



AUTOMOBILE



AEROSPAZIALE



MINIERE E CAVE



INDUSTRIA



EOLICO



FERROVIARIO

Sede
Anncy, FRANCIA

22 UFFICI
commerciali

Anncy - Argonay - Cran-Gevrier - Lion - Parigi - Le Mans -
Lichfield - Erkrath - Stoccarda - Bielefeld - Gardelegen - Milano -
Bologna - Madrid - Varsavia - Sibiu - Mosca - Istanbul - Casablanca -
Curitiba - San Paolo - Buenos Aires

13 SITI
PRODUTTIVI

Anncy - Argonay - Seynod - Meythet - Crézancy - Alès -
Bielefeld - Torino - Mettmann - Sibiu - Gardelegen - Curitiba -
Allonnes

5 Centri
LOGISTICI

Anncy - Chambéry - Cran-Gevrier - Saint-Vulbas - Erkrath

OLTRE **4000** COLLABORATORI

NTN-SNR gestisce e sviluppa
tutte le attività del gruppo in Europa,

in Sud America, in Africa ed in Medio Oriente, offrendo un'alleanza unica tra culture asiatiche ed europee.

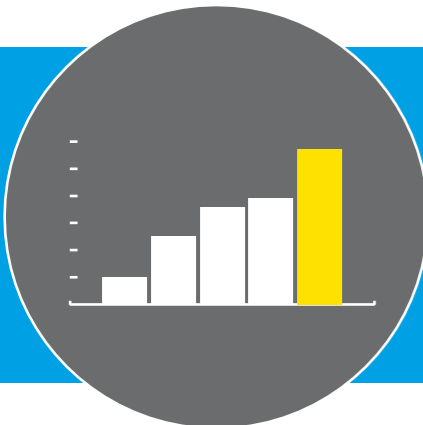

1,4 MILIARDI
DI EURO FATTURATI



OEM = Original Equipment Manufacturer [produttore in Primo Impianto]

NTN[®]

Leader nel settore automobilistico

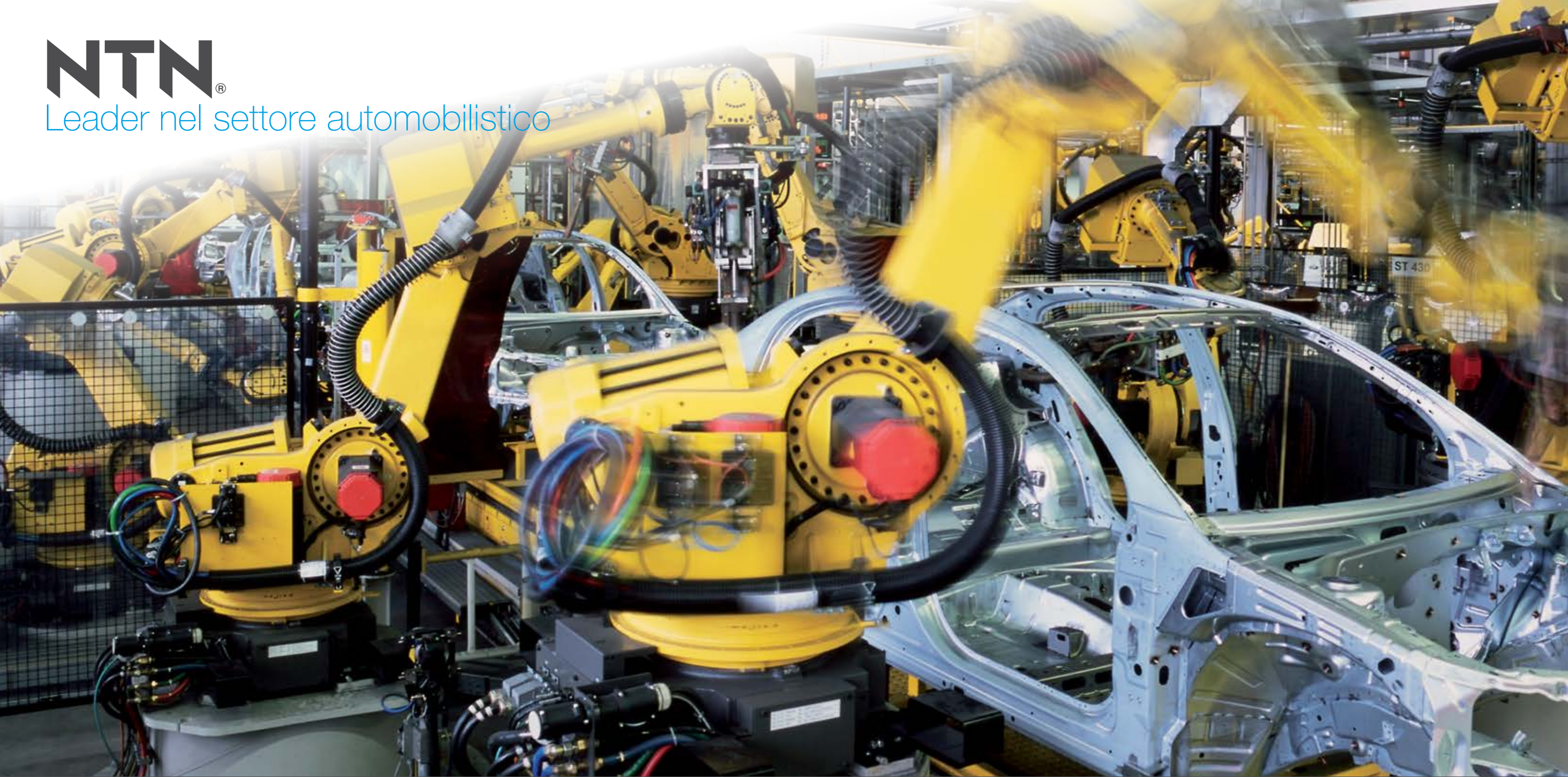

AUTOMOTIVE OEM & IAM

ATTIVITA' PRINCIPALI

Leader nel mondo



Mercato mondiale dei cuscinetti ruota



Mercato mondiale dei giunti omocinetici



Mercato europeo della sospensione



Soluzione innovativa

Ricerca e sviluppo

2 centri di ricerca e sviluppo (Annecy Francia, Kuwana Giappone),
 2 siti di sviluppo (USA, Cina),
 400 ingegneri presenti in Europa con un investimento
 di 200 milioni di euro negli ultimi 4 anni.

Cuscinetto conico invertito

PCS Hub-Joint

Tecnologia premiata ai "Grand Prix" internazionali
 dell'innovazione ad Equip Auto 2015.

Tenditori automatici variabili

In-Wheel motor system

Innovation Award Automechanika 2012.



Tecnologia ASB[®]
 (Active Sensor Bearing)
 uno standard mondiale.

RUOTA – MOZZO DISCO FRENO – SOSPENSIONE – GIUNTI OMOCINETICI – DISTRIBUZIONE MOTORE – DISTRIBUZIONE AUSILIARIA – FRIZIONE – SCATOLA CAMBIO



MERCEDES • BMW • AUDI • VOLKSWAGEN
BENTLEY MOTORS • PORSCHE • LAMBORGHINI • JAGUAR
ASTON MARTIN • RENAULT • PEUGEOT • CITROËN • DS • FORD • FIAT
TESLA • DODGE • SUBARU • ALFA ROMEO • GENERAL MOTORS • HONDA
NISSAN • MITSUBISHI
SMART • TOYOTA
MAZDA • SUZUKI
HYUNDAI • AVTOVAZ
DAIMLER
OPEL • SEAT • DACIA • SKODA
MERCEDES TRUCKS
LAND ROVER
CHERY • KIA
FUSO • ISUZU

La fiducia dei maggiori costruttori automobilistici
e componentisti nel mondo



AUTOMOTIVE
AFTERMARKET



With you
**IL VOSTRO
PARTNER DI OGGI
E DI DOMANI**

PRODOTTI

I prodotti sono progettati dalla concezione allo sviluppo, nel centro ricerca e sviluppo per il Primo Impianto fino all'Automotive Aftermarket.

Innovazione costante e know-how tecnico per sviluppare i prodotti ed i servizi di oggi e di domani.

AMBIENTE

Ridurre al minimo l'emissione di CO₂ provenienti dai propri stabilimenti e magazzini appositamente progettati per ottimizzare il consumo energetico e l'utilizzo delle risorse.

GARANZIA DELLA QUALITÀ

Membro di numerose associazioni professionali che promuovono la qualità d'origine.

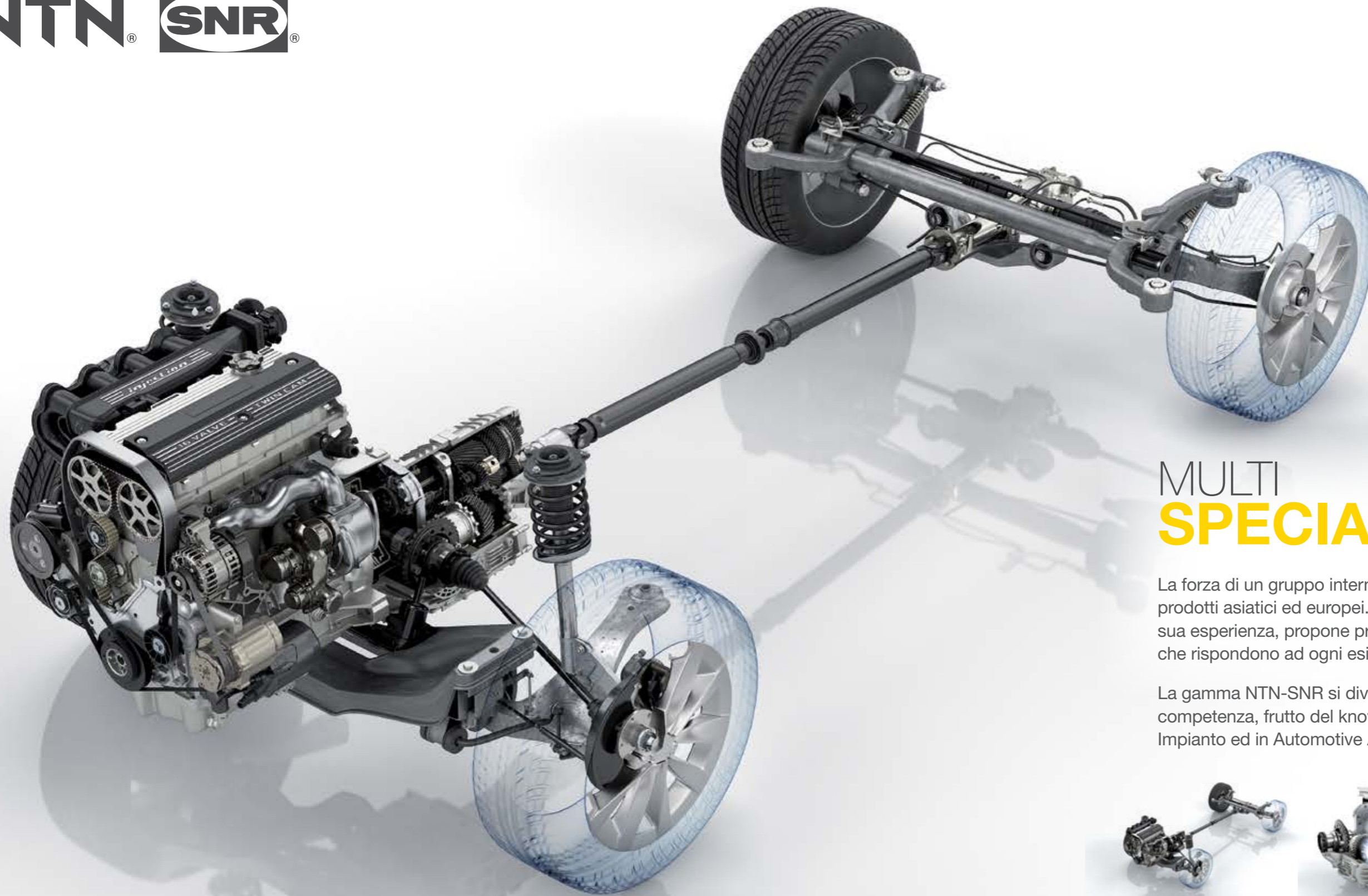

MULTI SPECIALISTA

La forza di un gruppo internazionale che offre il meglio dei prodotti asiatici ed europei. Grazie al suo know-how ed alla sua esperienza, propone prodotti e servizi ad alte prestazioni che rispondono ad ogni esigenza del mercato.

La gamma NTN-SNR si divide in tre principali gruppi di competenza, frutto del know-how del gruppo in Primo Impianto ed in Automotive Aftermarket.



TELAIO



TRASMISSIONE



MOTORE



NTN-SNR è molta attenta alla qualità d'origine che **garantisce affidabilità e sicurezza.**



GRUPPO TELAIO

#SECURITYINSIDE

Con oltre 2.000 prodotti, la gamma del gruppo telaio NTN-SNR è una delle più ampie del mercato. È composta dai kit ruota, dai mozzi dischi freni con cuscinetti integrati, dai kit reggispinta sospensione e dai giunti omocinetici.

CUSCINETTI RUOTA

- Una delle gamme più ampie del mercato mondiale
1.300 kit ruota per auto ed oltre 130 cuscinetti ruota per veicoli commerciali
- Copre il **98%** del parco circolante europeo
- Un'ampia gamma per applicazioni asiatiche frutto delle **origini asiatiche** del gruppo
- Cuscinetti e componenti di **qualità d'origine** presenti nei kit



MOZZI DISCHI FRENI CON CUSCINETTI INTEGRATI

- Un gamma unica che copre il **100%** delle applicazioni dotate di mozzi dischi freni sull'assale posteriore
- **NTN-SNR propone** in Automotive Aftermarket **gli stessi** mozzi dischi freni sviluppati per il Primo Impianto
- Padronanza delle procedure di produzione nei propri stabilimenti come garanzia di qualità e sicurezza di tutti i prodotti



GIUNTI OMOGINETICI

- **3 famiglie** di prodotti: kit semiassi, kit giunti omocinetici e kit cuffie
- La forza del 2° produttore **OE a livello mondiale**
- Qualità **OE**



KIT REGGISPISTA SOSPENSIONE

- Un'ampia gamma di oltre **400 riferimenti**
- **Leader in Primo Impianto e presente** presso i maggiori costruttori automobilistici mondiali
- La garanzia di **qualità d'origine per tutti i prodotti ed i componenti presenti nei propri kit**, sviluppati ed approvati secondo capitolati specifici
- Controllo totale dei processi di fabbricazione. NTN-SNR produce attualmente all'anno **20 milioni di prodotti per la sospensione**



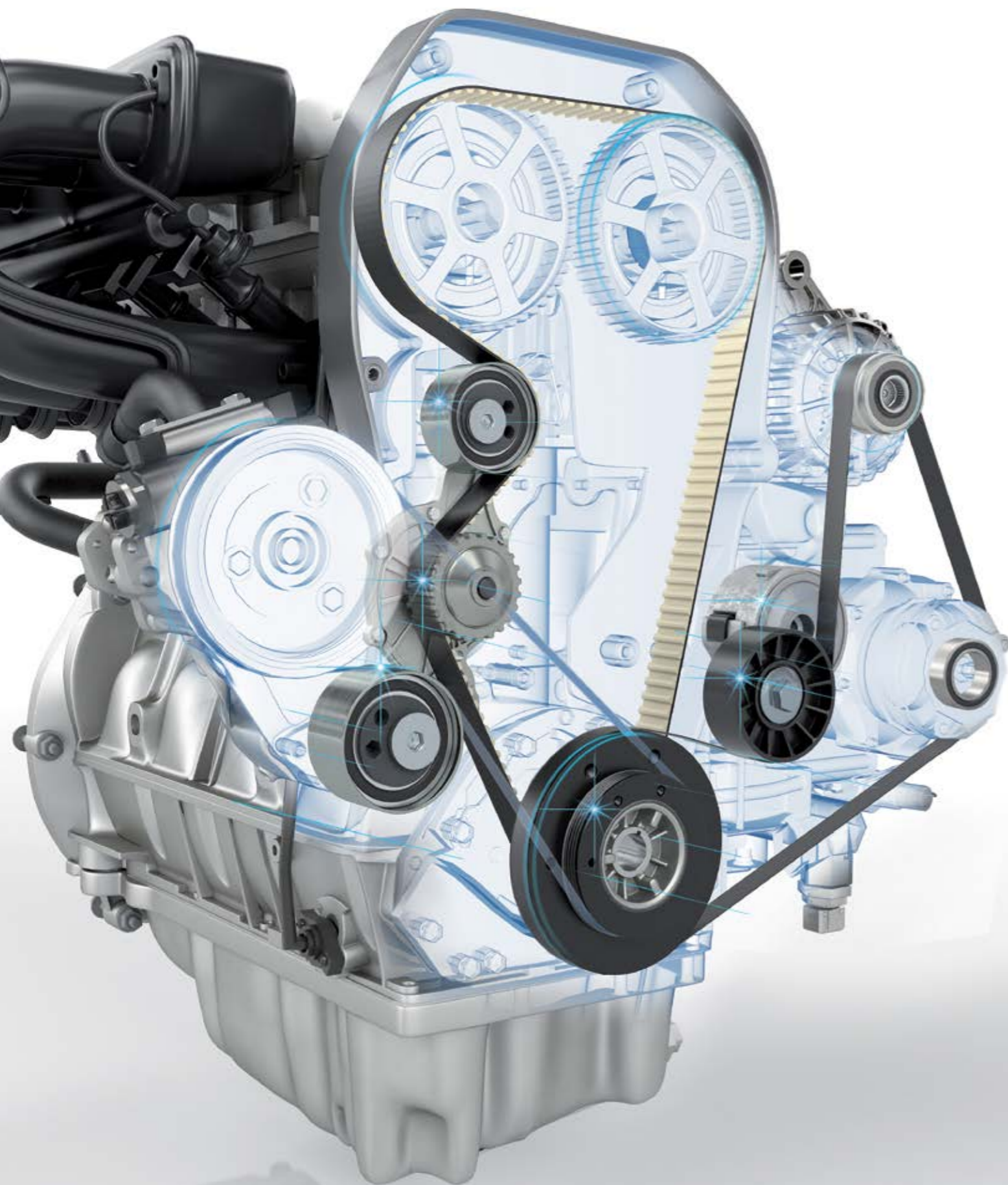

GRUPPO MOTORE

#PERFORMANCEINSIDE

Il gruppo motore NTN-SNR propone un'ampia offerta di prodotti in Automotive Aftermarket per la **DISTRIBUZIONE MOTORE**, la **DISTRIBUZIONE AUSILIARIA** e l'**ARIA CONDIZIONATA**. Ogni riferimento dei 3000 prodotti a gamma contribuisce all'alto livello di qualità che garantisce sicurezza e performance.

DISTRIBUZIONE MOTORE

- Un'ampia gamma di 1200 riferimenti composta da **kit distribuzione, kit distribuzione con pompa acqua, pulegge e tenditori**
- Copre il **98%** del parco circolante europeo
- Principale fornitore di tenditori idraulici presso il gruppo VAG
- Partner dei costruttori automobilistici a livello mondiale



DISTRIBUZIONE AUSILIARIA

- Una delle gamme più ampie del mercato composta da oltre 1800 riferimenti
- **Tenditori, kit distribuzione, pulegge a ruota libera d'alternatore, pulegge damper**
- Copre il **96%** del parco circolante europeo
- Gamma unica ed in costante evoluzione (25% di nuovi prodotti aggiunti negli ultimi 3 anni)



ARIA CONDIZIONATA

- Cuscinetti per aria condizionata
- Una gamma di 30 riferimenti che copre l'intero mercato dell'aria condizionata
 - Prodotti di qualità d'origine



GRUPPO TRASMISSIONE

#RELIABILITYINSIDE

Il gruppo trasmissione NTN-SNR offre un'ampia gamma di **CUSCINETTI CAMBIO** E **REGGISPINTA FRIZIONE** per automobili e veicoli industriali.

CUSCINETTI CAMBIO

> AUTOMOBILE

- Una gamma di oltre **300 cuscinetti** di produzione NTN e SNR
- L'**80% dei cuscinetti sono cuscinetti specifici progettati per rispondere alle esigenze OE**
- La gamma copre **150 modelli di scatole cambio**: automatici, manuali e CVT (continuously variable transmission)
- Partner dei maggiori produttori di scatole cambio per veicoli europei ed asiatici

> VEICOLI INDUSTRIALI

- NTN-SNR offre in Automotive Aftermarket oltre 100 cuscinetti OE per la trasmissione dei veicoli industriali in particolare per le applicazioni più diffuse in Europa
- 50 riferimenti progettati appositamente per le trasmissioni asiatiche

REGGISPINTA FRIZIONE

- Una gamma di reggispinta frizione progettati e prodotti da NTN-SNR
- Controlli rigorosi effettuati durante le fasi produttive che garantiscono la qualità dei reggispinta frizione.





SERVIZI #SOLUTIONINSIDE

VALORE AGGIUNTO

- Team dedicati nel mondo
- Qualità premium delle gamme
- Marchi prestigiosi: **NTN & SNR**
- Ottimi servizi:
 - I migliori cataloghi della categoria
 - Soluzioni on-line, e-tools, e-order
 - Istruzioni di montaggio, TechInfos
 - Applicazione digitale per Smartphone: TechScaN'R
 - Formazione

CATALOGHI E DOCUMENTAZIONE



APPLICAZIONE DIGITALE PER SMARTPHONE: **TechScaN'R**

- Informazioni tecniche tramite Smartphone iOS & Android
- Informazioni disponibili ovunque ed in qualsiasi momento
- Facile da utilizzare: eseguire semplicemente la scansione del riferimento del prodotto: nessun QR code
- Scatole e cataloghi connessi
- Altre caratteristiche: realtà aumentata e 3D
- Primo sul mercato



SERVIZI ON-LINE

- e-Catalogue
- Ordini online
- TecCom Solution
- TecAlliance



TECHCENTER PER I TECNICI

- Dove il team tecnico NTN-SNR trova le risposte alle domande ed alle richieste dei clienti
- Soluzioni online disponibili ovunque e in qualsiasi momento
- Informazioni generali: manutenzione, coppie di serraggio



SCHEDE TECNICHE ED ISTRUZIONI DI MONTAGGIO

- Forniscono ai meccanici tutte le informazioni tecniche necessarie per installare correttamente il prodotto
- Realizzate basandosi sui principali riscontri dai propri clienti
- Realizzate grazie all'esperienza ed il know-how dei propri tecnici



Logistica efficace
grazie all'

Automotive European Distribution Center

**Centro logistico europeo dedicato
all'Automotive Aftermarket**

(Cran-Gevrier - FRANCIA)

- Qualità delle consegne
- Logistica unica per tutte le nostre gamme

Il presente documento è di proprietà esclusiva di NTN-SNR ROULEMENTS. Qualsiasi riproduzione totale o parziale del medesimo senza previo consenso di NTN-SNR ROULEMENTS è severamente vietata. Qualsiasi violazione dei termini del presente paragrafo potrà implicare un'azione legale.
NTN-SNR ROULEMENTS non sarà ritenuta responsabile di eventuali errori od omissioni occorsi nel presente documento nonostante l'attenzione dedicata alla sua redazione. Data la nostra politica di ricerca e sviluppo costanti, ci riserviamo il diritto di apportare modifiche totali o parziali senza preavviso a prodotti e specifiche citati nel presente documento.
© NTN-SNR ROULEMENTS, copyright internazionale 2016.

NTN-SNR ROULEMENTS - 1 rue des Usines - 74000 Annecy - France
RCS ANNECY B 325 821 072 - Code APE 2815Z - Code NACE 28.15
www.ntn-snr.com



With You



DOC_RA_BROCHORP02016_IA - CODE SAP 375013 - Document non contractuel - NTN-SNR copyright international - 07/2016 - Photos : NTN-SNR - Pedro Studio Photos - Visvelys - Shutterstock