

**AUTOMOTIVE
AFTERMARKET**
CORPORATE



NTN®

Een wereldwijde onderneming

Hoofdkantoor
Osaka, JAPAN

71 PRODUCTIEFACILITEITEN
WERELDWIJD

108 VERKOOPPUNTEN
WERELDWIJD

23.360 MEDEWERKERS
WERELDWIJD

5,4 MILJARD
EURO OMZET

75% van de omzet bestaat uit wentellagers,
poelies en onderdelen voor wielophangingen

25% van de omzet bestaat uit aandrijfassen
en homokineten

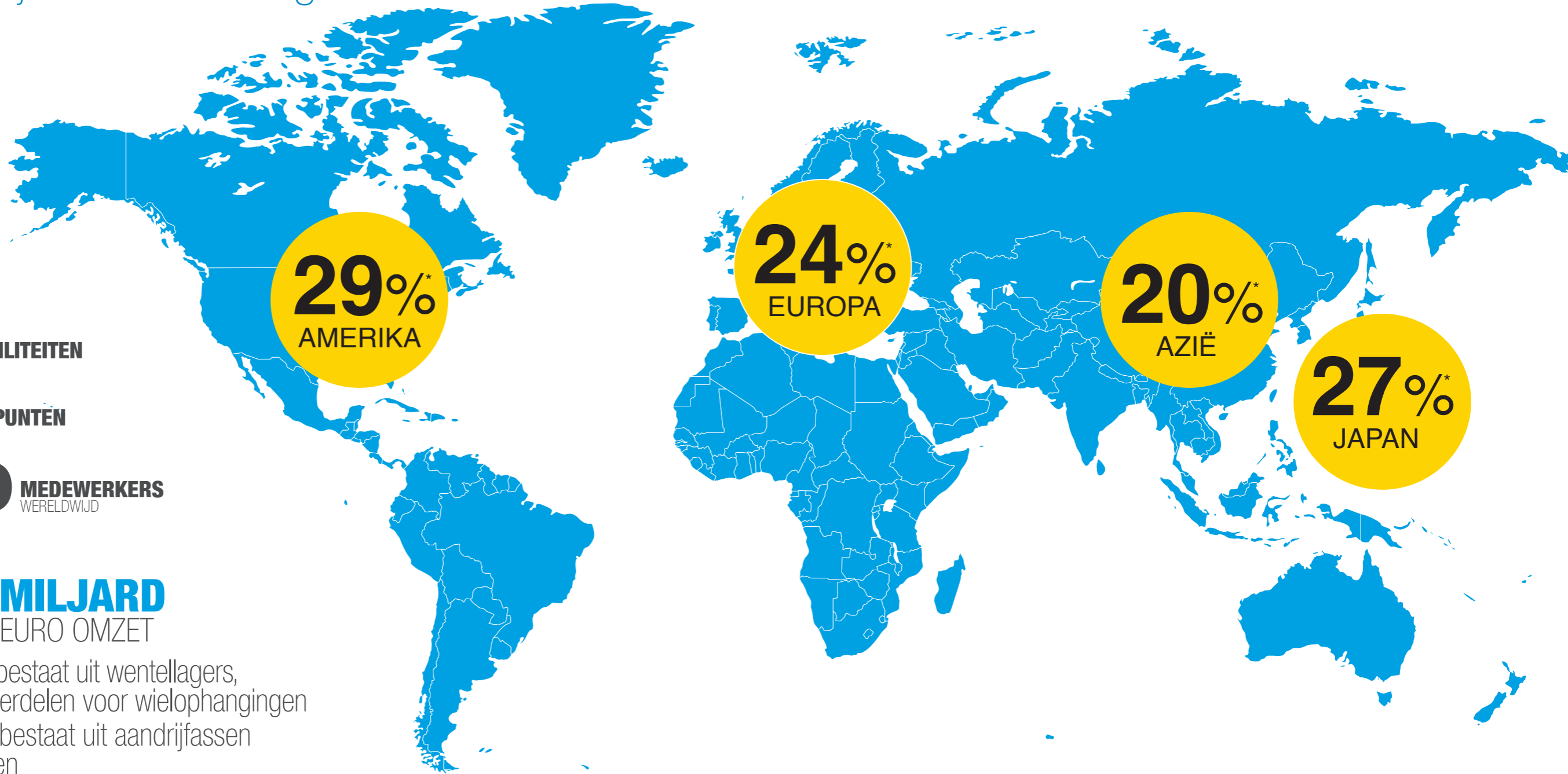

* Omzet



AUTOMOBIEL



LUCHTVAART



MIJNEN EN GROEVEN



INDUSTRIE



WINDENERGIE



SPOORWEGEN

Hoofdvestiging
Anncy, FRANKRIJK

22 VERKOOPKANTOREN

Anncy – Argonay – Cran-Gevrier – Lyon – Parijs – Le Mans – Lichfield – Erkrath – Stuttgart – Bielefeld – Gardelegen – Milaan – Bologna – Madrid – Warschau – Sibiu – Moskou – Istanboel – Casablanca – Curitiba – São Paulo – Buenos Aires

13 FABRIEKEN

Anncy – Argonay – Seynod – Meythet – Crézancy – Aïs – Bielefeld – Turin – Mettmann – Sibiu – Gardelegen – Curitiba – Altonnes

5 DISTRIBUTIECENTRA

Anncy – Chambéry – Cran-Gevrier – Saint-Vulbas – Erkrath

MEER DAN **4.000** MEDEWERKERS



NTN-SNR geeft leiding aan en ontwikkelt
alle activiteiten van de groep voor Europa,

Zuid-Amerika, Afrika en het Midden-Oosten, en biedt een unieke combinatie van Aziatische en Europese bedrijfsculturen.

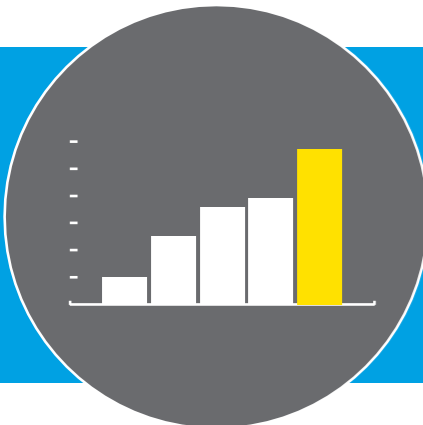

1,4 MILJARD
EURO OMZET

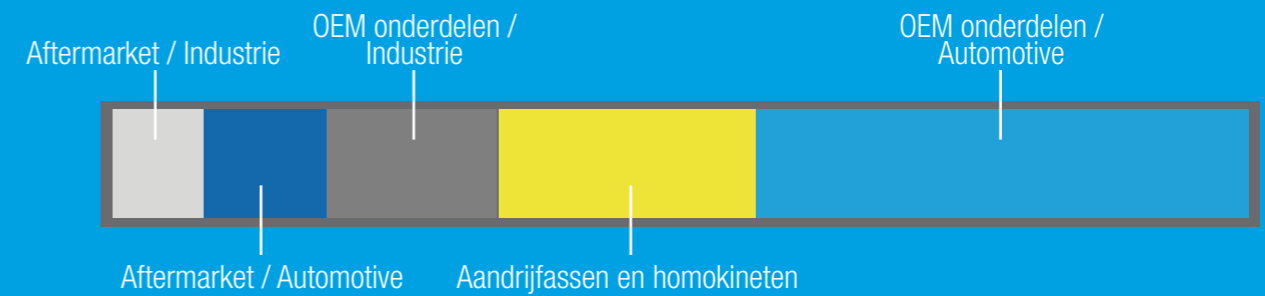

OEM = Original Equipment Manufacturer (fabrikant van originele uitrusting)

NTN[®]

Een leider in de auto-industrie

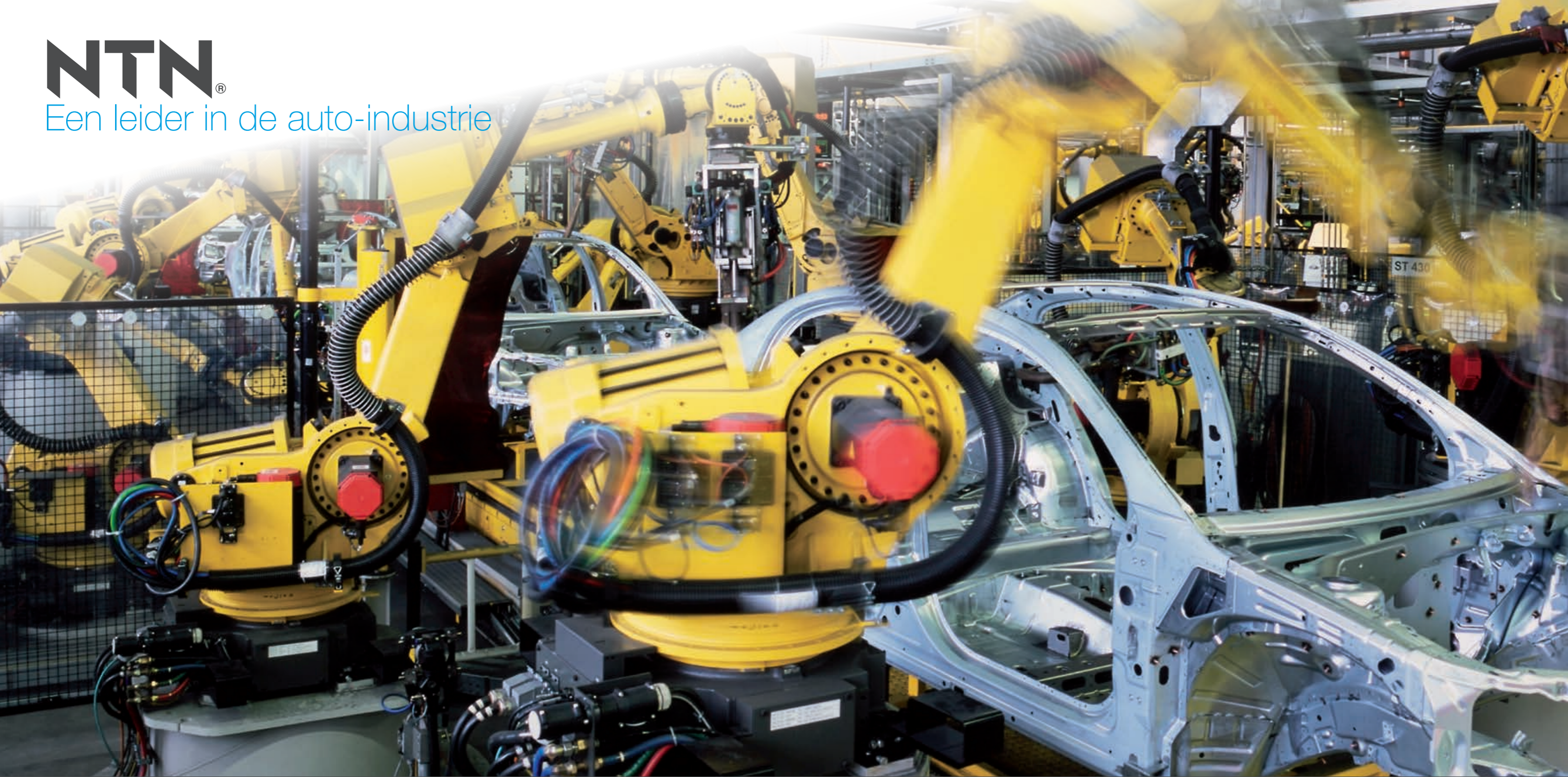

ORIGINELE UITRUSTING & VERVANGINGSONDERDELEN
VOOR DE AUTOMOTIVE
HOOFDACTIVITEITEN

Wereldwijd het meest succesvol op de markt



Wereldwijde markt voor wiellagers



Wereldwijde markt voor aandrijfassen en homokineten



Europese markt voor wielophangingen



Innovatieve oplossingen

Onderzoek & Ontwikkeling

2 R&D centra (Ancey in Frankrijk, Kuwana in Japan),
2 ontwikkelingslocaties (VS, China),
in Europa: 400 gespecialiseerde en toegewijde ingenieurs,
gedurende de afgelopen vier jaar 200 miljoen euro geïnvesteerd.

Omgekeerde kegellagers

PCS-naafkoppeling

Onderscheiden op de beurs Equip Auto 2015 met de
International Grand Prix voor innovatie in de auto-industrie

Variabele automatische riemspanners

Wielmotorsystemen

Onderscheiden op de Automechanika 2012



ASB[®]-technologie
(lager met actieve sensor)
een wereldwijde standaard

WIEL – REMSCHIJF MET GEÏNTEGREERD LAGER – WIELOPHANGING – AANDRIJFAS EN HOMOKINEET – DISTRIBUTIE – HULPAANDRIJVING – KOPPELING – VERSNELLINGSBAK



MERCEDES • BMW • AUDI • VOLKSWAGEN

BENTLEY MOTORS • PORSCHE • LAMBORGHINI • JAGUAR

ASTON MARTIN • RENAULT • PEUGEOT • CITROËN • DS • FORD • FIAT

TESLA • DODGE • SUBARU • ALFA ROMEO • GENERAL MOTORS • HONDA

NISSAN • MITSUBISHI

OPEL • SEAT • DACIA • SKODA

SMART • TOYOTA

MERCEDES TRUCKS

MAZDA • SUZUKI

LAND ROVER

HYUNDAI • AVTOVAZ

CHERY • KIA

DAIMLER

FUSO • ISUZU

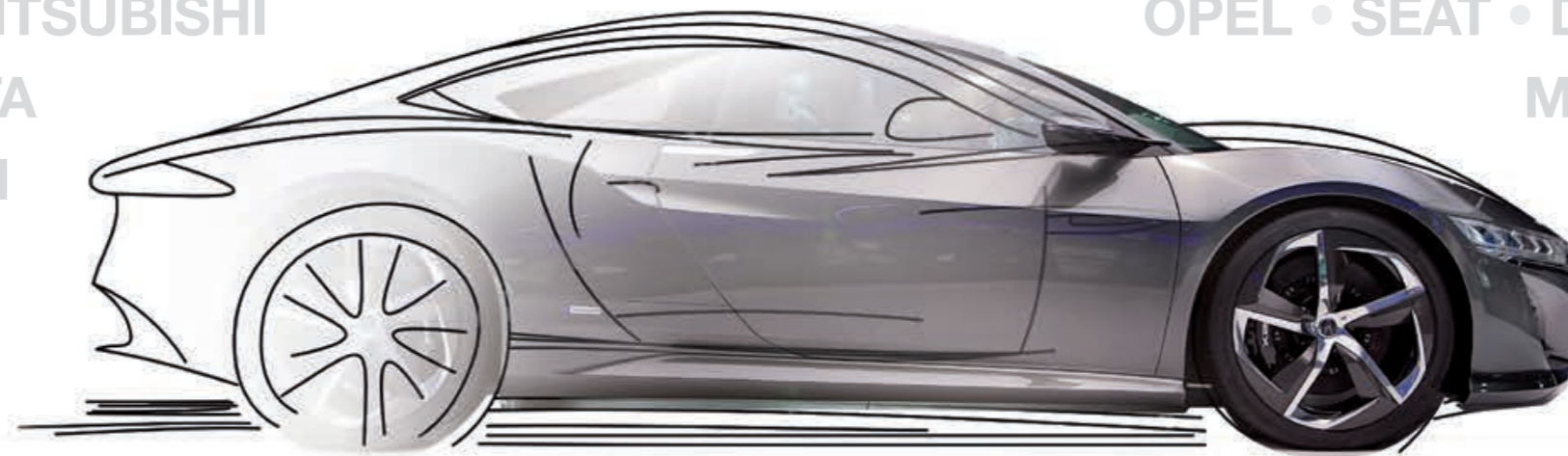

Daarop vertrouwen wereldwijd
voertuigfabrikanten en OEM leveranciers



AUTOMOTIVE AFTERMARKET



With you
**UW PARTNER
NU EN IN DE
TOEKOMST**

PRODUCTEN

Productontwikkeling vanaf idee en ontwerp, R&D en productie van originele onderdelen, tot de vervangingsmarkt.

Sterk innovatief door de technische knowhow voor het ontwikkelen van producten en diensten voor nu en in de toekomst.

MILIEU

Minimaliseren van onze CO₂-belasting door fabrieken en magazijnen zo te ontwerpen dat energieverbruik en afvalproductie minimaal zijn.

PROFESSIONELE OMGEVING

Lid van meerdere brancheorganisaties ter bevordering van het toepassen van originele kwaliteitsproducten.

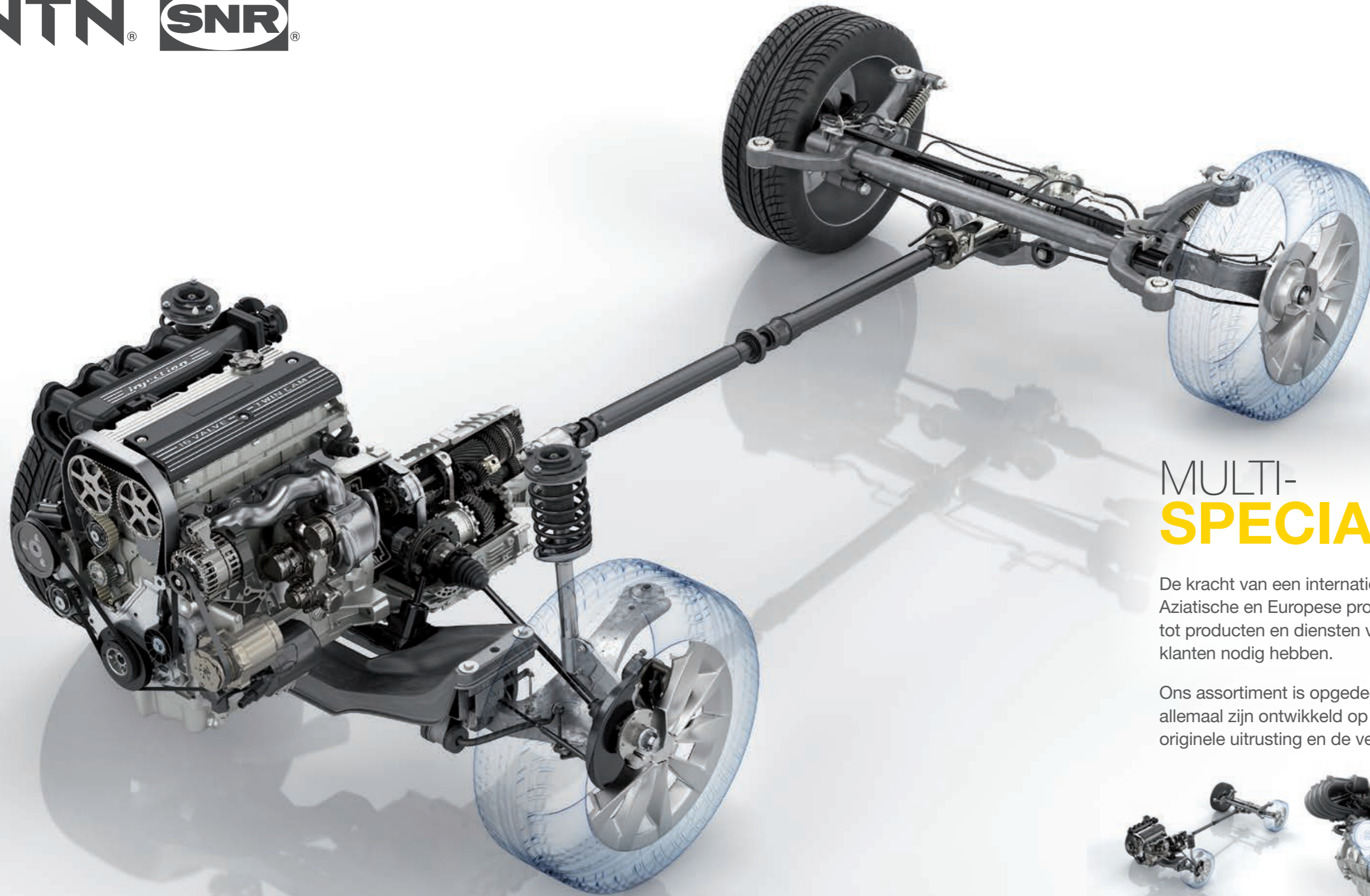

MULTI- SPECIALIST

De kracht van een internationale groep, die het beste van Aziatische en Europese producten en knowhow combineert tot producten en diensten van topniveau voor alles wat uw klanten nodig hebben.

Ons assortiment is opgedeeld in 3 hoofdgebieden, die allemaal zijn ontwikkeld op basis van onze kennis over originele uitrusting en de vervangingsmarkt.



CHASSIS

MOTOR

TRANSMISSIE



NTN-SNR richt zich in het bijzonder op het concept van originele, hoogkwalitatieve onderdelen: **Een garantie voor betrouwbaarheid en veiligheid.**

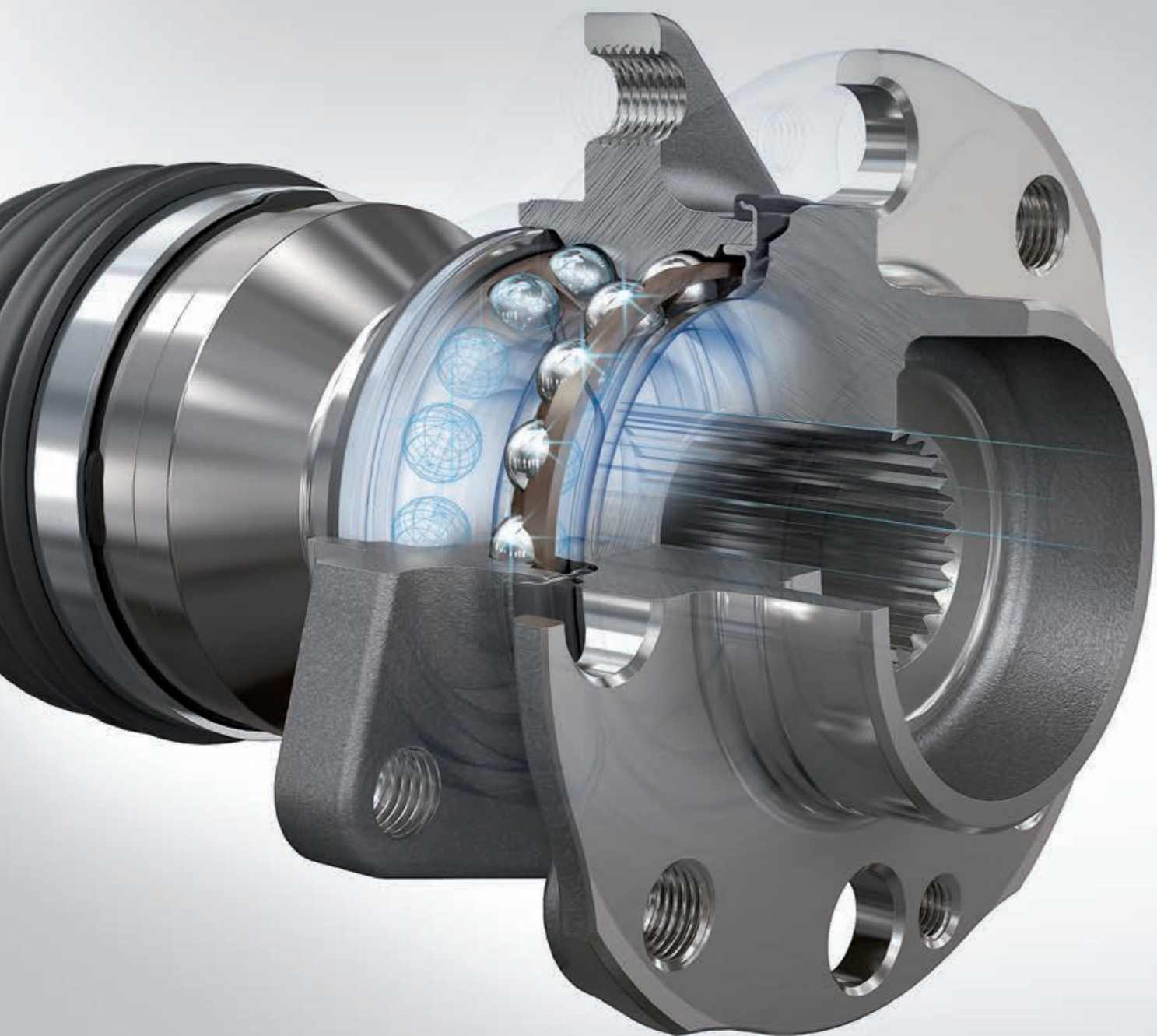

CHASSIS

#SECURITYINSIDE

Met meer dan 2.000 onderdeelnummers is het assortiment chassisproducten van NTN-SNR een van de meest veelomvattende assortimenten op de huidige markt. Het assortiment omvat wiellagersets, remschijven met geïntegreerde lagers, wielophangingsets, en aandrijfassen en homokineten.

WIELLAGERS

- Een van de grootste assortimenten ter wereld
1.300 sets voor personenauto's en meer dan 130 wiellagers voor bedrijfsvoertuigen
- Voor **98%** van het Europese wagenpark
- Dankzij onze Aziatische achtergrond voorzien wij in een uitgebreide reeks toepassingen voor Aziatische modellen
- Onze sets bevatten altijd wiellagers en componenten **van originele kwaliteit**



REMSCHIJVEN MET GEÏNTEGREERDE LAGERS

- Een uniek assortiment voor **100%** van alle voertuigen die uitgerust zijn met remschijven met geïntegreerde lagers
- **NTN-SNR gebruikt dezelfde** specifiek ontwikkelde remschijven met geïntegreerde lagers voor zowel de originele uitrusting als de onafhankelijke vervangingsmarkt
- Strikte controle van de productieprocessen in onze fabrieken garandeert de kwaliteit en veiligheid van onze producten



AANDRIJFASSEN EN HOMOKINETEN

- **3 gamma's:** Aandrijfassen, homokineetsets en ashoessets
- De kracht van 's werelds op één na grootste producent van onderdelen voor de eerste uitrusting (OEM)
- **OE-kwaliteit**



WIELOPHANGINGSETS

- Een van de meest uitgebreide assortimenten op de markt met meer dan **400 onderdeelnummers**
- Een van de belangrijkste producenten van originele uitrusting en partner van de grootste autofabrikanten ter wereld
- **Gecontroleerde kwaliteit gegarandeerd** voor de originele producten en componenten van onze sets, die zijn ontwikkeld conform de normen en specificaties van de branche
- Unieke controle van onze productieprocessen
NTN-SNR produceert ieder jaar **20 miljoen wielophangingen**



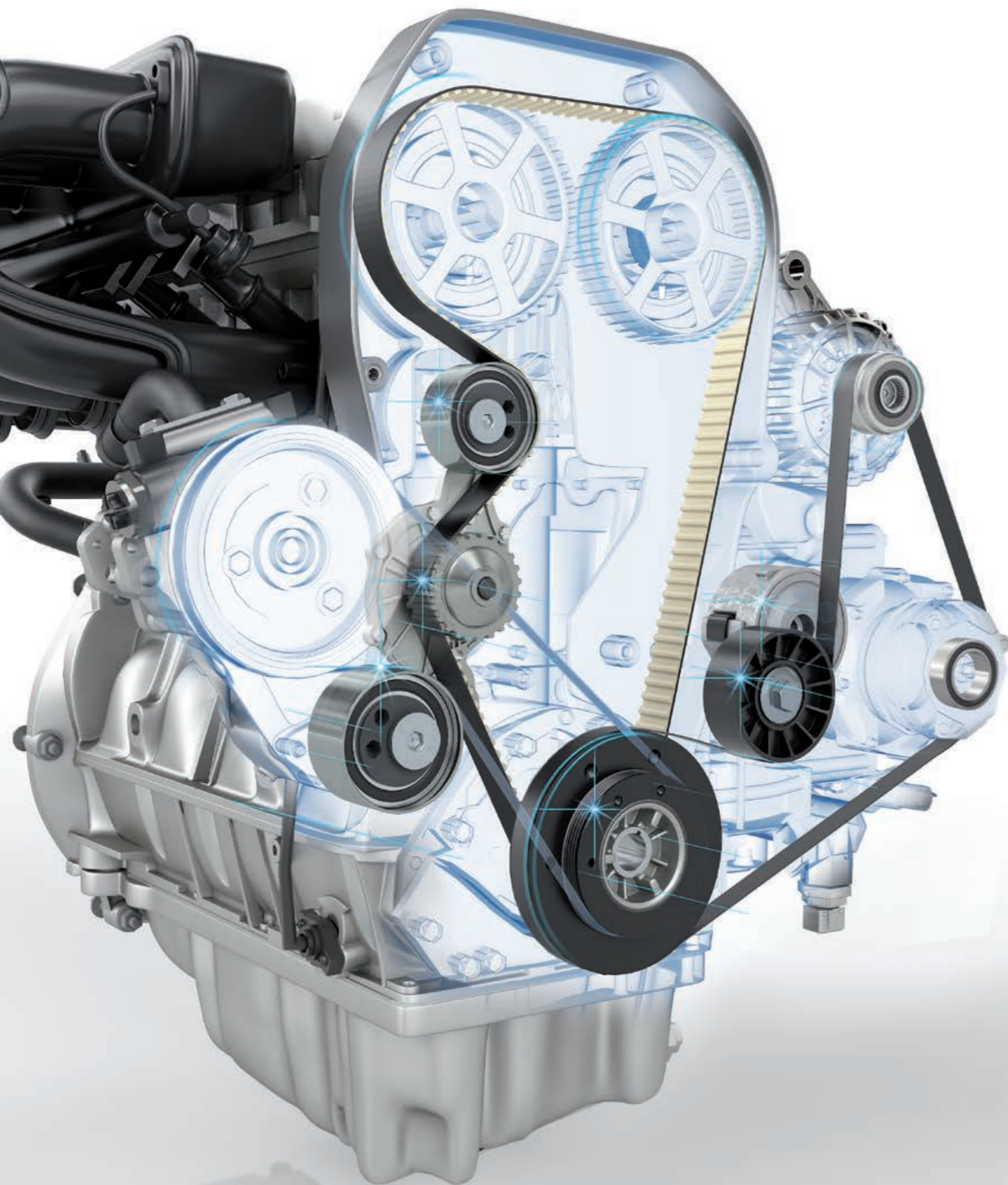

MOTOR

#PERFORMANCEINSIDE

De NTN-SNR portfolio met producten voor de motor biedt een compleet assortiment vervangende onderdelen voor **DISTRIBUTIE, HULPAANDRIJVING en AIRCONDITIONING**. Ieder van de 3.000 onderdeelnummers in het assortiment draagt bij aan een hoog kwaliteitsniveau en helpt daarmee een hoge prestatie en betrouwbaarheid te garanderen.

DISTRIBUTIE

- Een groot assortiment met 1.200 onderdeelnummers bestaande uit **distributiesets, distributiesets met waterpomp, riemspanners en span- en meelooprollen**
- Voor **98%** van het Europese wagenpark
- Hoofdleverancier van de VAG voor hydraulische riemspanners
- Wereldwijd dé partner van voertuigfabrikanten



HULPAANDRIJVING

- Een van de meest complete assortimenten op de markt met tegenwoordig 1.800 onderdeelnummers
- **Riemspanners, meelooprollensets, krukspoelies, dynamo vrijlooprollen, hulpaandrijvingssets en -riemen**
- Voor **96%** van het Europese wagenpark
- Uniek en dynamisch assortiment (25% van het assortiment is de afgelopen drie jaar toegevoegd)



AIRCONDITIONING

Airconditioninglagers

- Een assortiment met 30 onderdeelnummers dat de gehele markt voor aircons dekt
- Onderdelen van OE-kwaliteit



TRANSMISSIE

#RELIABILITYINSIDE

Het NTN-SNR assortiment producten voor transmissies omvat een omvangrijke selectie **VERSNELLINGSBAKLAGERS** en **KOPPELINGSDRUKLAGERS** voor personenauto's en voertuigen voor zware bedrijfsomstandigheden.

VERSNELLINGSBAKLAGERS

> PERSONENAUTO'S

- Een assortiment met **300 lagere**, geleverd door fabrieken van zowel NTN als SNR
- **80% van het assortiment bestaat uit specifieke onderdelen**, op maat gemaakt voor voertuigfabrikanten
- Het assortiment is geschikt voor **150 typen versnellingsbakken**: automatische, manuele en CVT (Continu Variabele Transmissie)
- Samenwerking met de grootste fabrikanten van voertuigen en versnellingsbakken in Europa en Azië

> VRACHTWAGENS

- NTN-SNR levert meer dan 100 originele onderdelen voor vrachtwagentransmissies en richt zich daarbij op de vrachtwagens die op dit moment in Europa het meest populair zijn.
- 50 onderdeelnummers speciaal ontwikkeld voor Aziatische transmissies

KOPPELINGSDRUKLAGERS

- Een assortiment druklagere ontworpen en geproduceerd door NTN-SNR
- Strikte controles tijdens het productieproces garanderen de kwaliteit

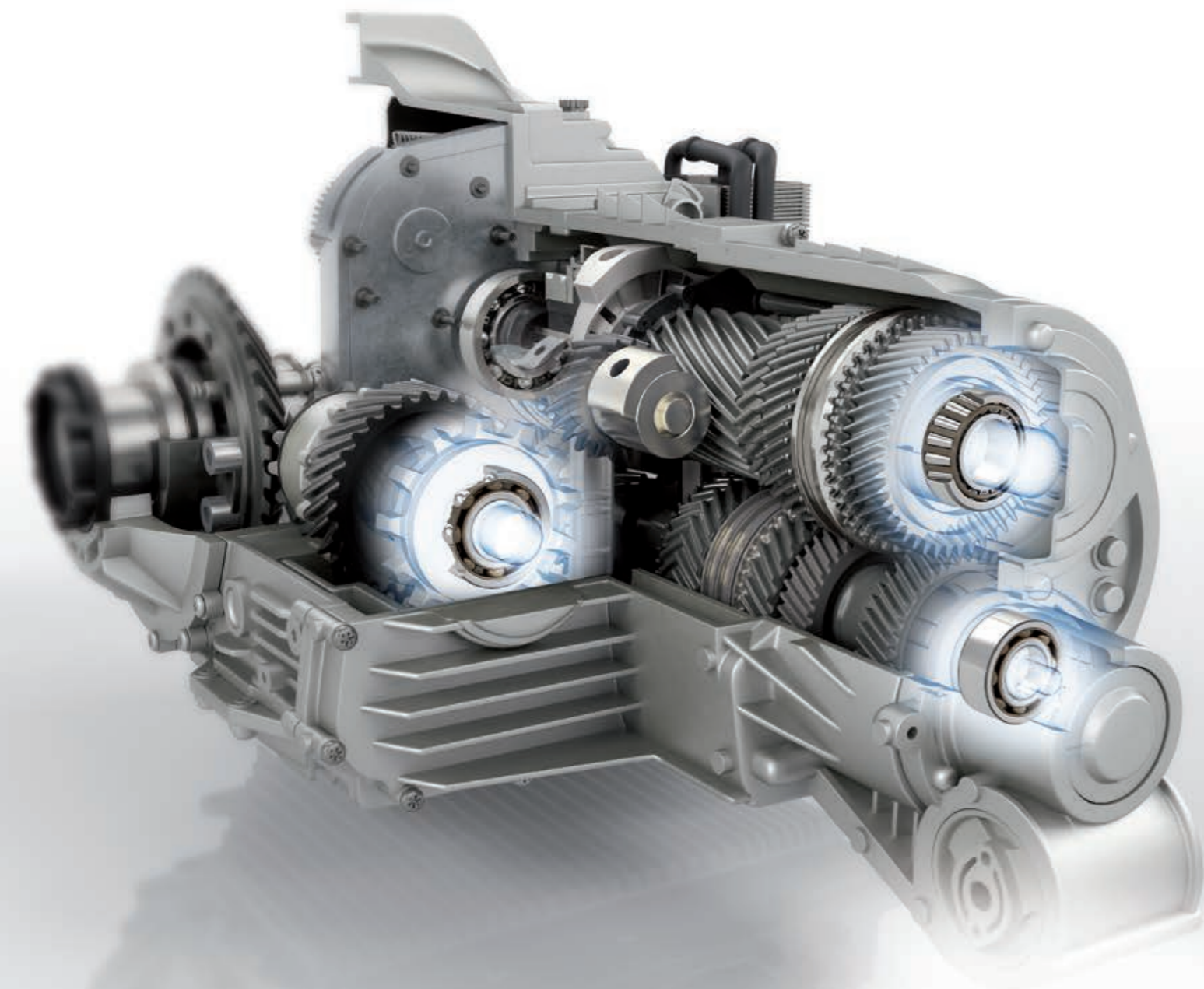



DIENSTVERLENING

#SOLUTIONINSIDE

TOEGEVOEGDE WAARDE

- Teams van toegewijde specialisten wereldwijd
- Topkwaliteit assortiment
- Merken van betekenis: **NTN en SNR**
- Topkwaliteit dienstverlening
 - Perfect ingedeelde catalogussen
 - Online oplossingen, e-tools en online bestellen
 - Montage-instructies, TechInfo's
 - Smartphone app: TechScaN'R
 - Training

CATALOGUSSEN, BROCHURES & VERKOOPONDERSTEUNING



DIENSTEN VIA SMARTPHONE: TechScaN'R



- Technische gegevens for technici via iOS en Android smartphones
- Oplossingen altijd en overal beschikbaar
- Gebruiksvriendelijk: Alleen even het onderdeelnummer scannen. QR codes heeft u niet nodig.
- Alle dozen en catalogussen zijn nu gekoppeld
- Bijzondere kenmerken: Toegevoegde realiteit en 3D
- Als eerste op de markt

ONLINE SERVICES

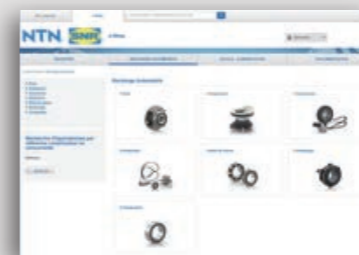

- E-catalogus
- Online bestellen
- TecCom oplossing
- TecAlliance



INTERN TECHNISCH CENTRUM

- Waar ons technisch team vragen en verzoeken van klanten kan beantwoorden
- Online oplossingen altijd en overal beschikbaar
- Algemene gegevens: Onderhoud, aanhaalmomenten

TECHNISCHE INFOBLADEN EN MONTAGE-INSTRUCTIES



- Bieden monteurs alle benodigde technische informatie voor het correct monteren van het product
- Gebaseerd op de grootste problemen en herhaalde aanspraken gemeld door onze klanten
- Op basis van de expertise en knowhow van onze eigen technici



Efficiënte logistiek via
ons nieuwe speciale

Europese Automotive Logistiek Centrum

(Cran-Gevrier - FRANKRIJK)

- Waar kwaliteit voorop staat
- Eén logistiek systeem voor al onze gamma's

Dit document is uitsluitend eigendom van NTN-SNR ROULEMENTS. Elke vermenigvuldiging, hetzij geheel of gedeeltelijk, is uitdrukkelijk verboden zonder voorafgaande toestemming van NTN-SNR ROULEMENTS. Juridische stappen kunnen worden ondernomen tegen iedereen die niet aan de bepalingen van deze aflevering voldoet.

NTN-SNR ROULEMENTS aanvaardt geen enkele aansprakelijkheid voor eventuele schade die zou kunnen voortvloeien uit fouten of weglatingen die ondanks de aan de samenstelling van dit document bestede zorg erin kunnen voorkomen. Op grond van ons beleid van continu onderzoek en ontwikkeling behouden wij ons het recht voor om zonder voorafgaande kennisgeving de in dit document genoemde producten en specificaties geheel of gedeeltelijk te wijzigen.

© NTN-SNR ROULEMENTS, internationaal copyright 2016.