



**NTN-SNR,
O SEU MULTIESPECIALISTA
NUM RELANCE**

NTN 



With You

NTN[®] UMA EMPRESA GLOBAL

Sede **Osaka, JAPÃO**

71 LOCAIS DE **PRODUÇÃO**
EM TODO O MUNDO

108 REPRESENTANTES DE **VENDAS**
EM TODO O MUNDO

23,360
FUNCIÓNÁRIOS NO MUNDO

5,4 MIL MILHÕES
DE EUROS EM VENDAS

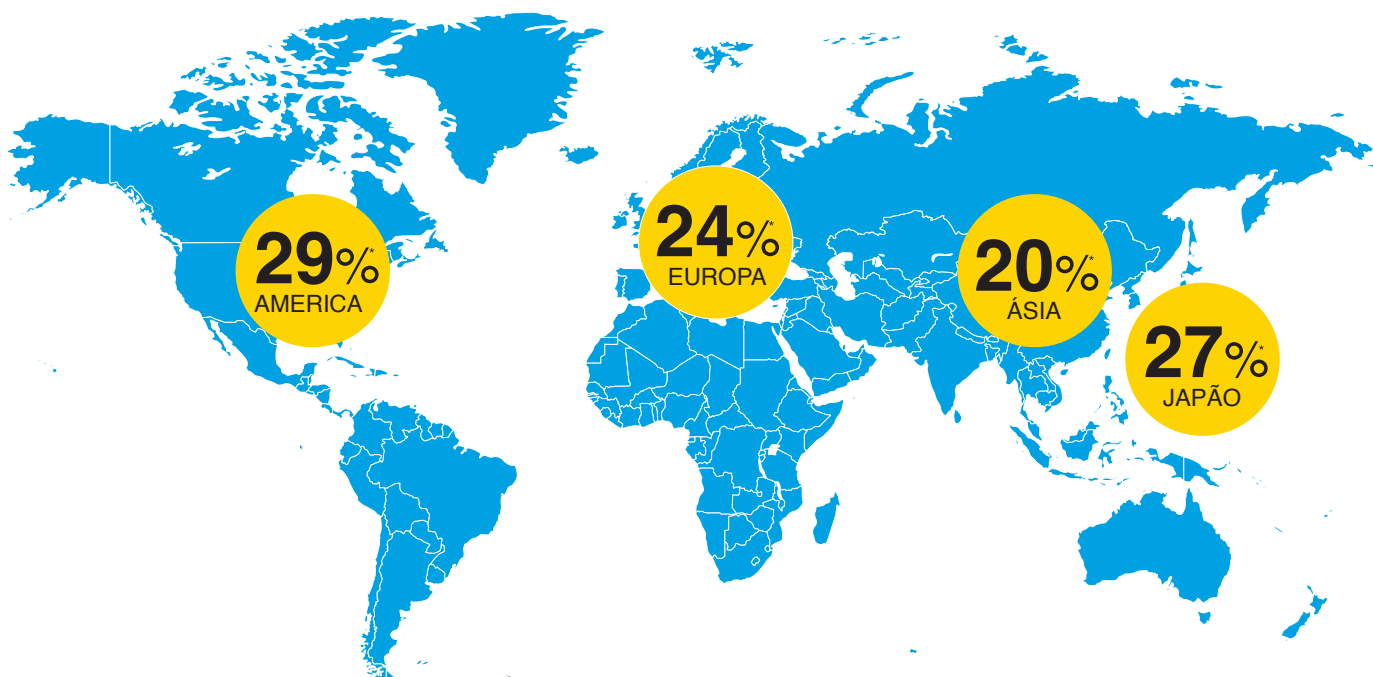

NTN[®] **SNR[®]** Um parceiro europeu

Sede **Anncy, FRANÇA**

22 ESCRITÓRIOS
COMERCIAIS

Anncy – Argonay – Cran-Gevrier – Lyon – Paris – Le Mans – Lichfield – Erkrath
Estugarda – Bielefeld – Gardelegen – Milão – Bolonha – Madrid – Varsóvia – Sibiu
Moscovo – Istambul – Casablanca – Curitiba – São Paulo – Buenos Aires

13 INSTALAÇÕES
DE PRODUÇÃO

Anncy – Argonay – Seynod – Meythet – Crézancy
Alès – Bielefeld – Turin – Mettmann – Sibiu –
Gardelegen – Curitiba – Allonnes

5 Centros de
LOGÍSTICA

Anncy – Chambéry – Cran-Gevrier
Saint-Vulbas – Erkrath

1,4 MIL MILHÕES
DE EUROS EM VENDAS

MAIS DE
4,000
FUNCIÓNÁRIOS



CHASSIS

#SECURITYINSIDE

- Rolamentos de roda
- Discos de travão com rolamentos integrados
- Kits de suspensão
- JVC
- Sensores de velocidade da roda

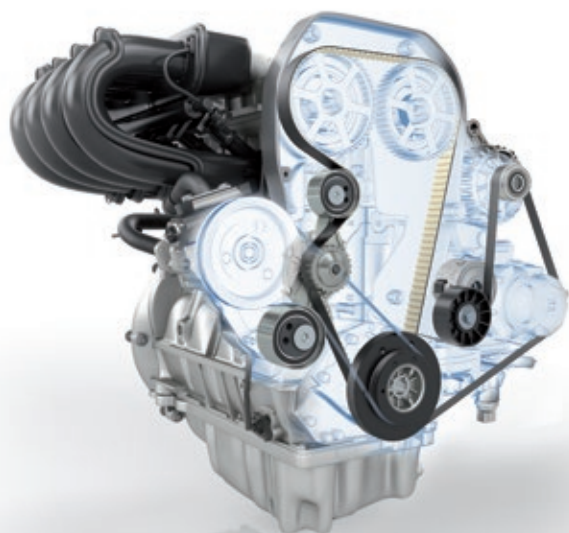

POWERTRAIN

#PERFORMANCEINSIDE

- Correia de distribuição
- Sistema auxiliar
- Ar condicionado

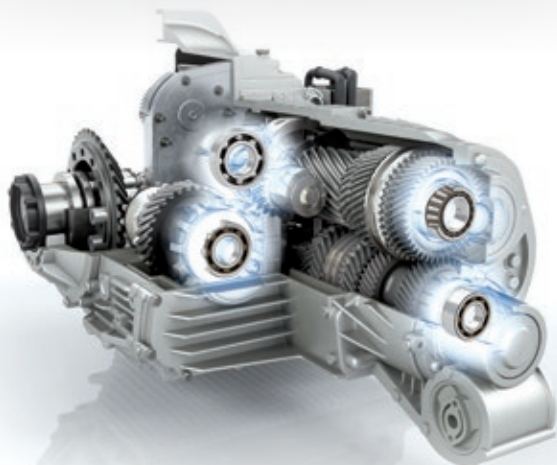

DRIVELINE

#RELIABILITYINSIDE

- Rolamentos de caixa de velocidades
 - Veículos ligeiros
 - Camiões
- Rolamentos da embraiagem

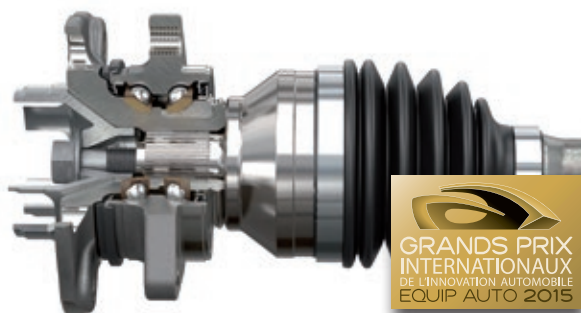

JUNTA DE CUBO PCS

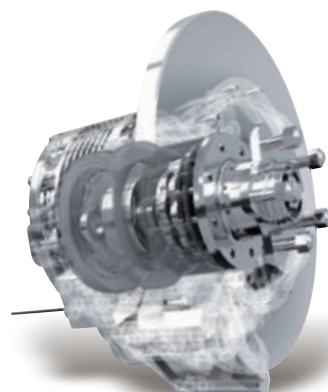

**SISTEMAS DE MOTOR
DENTRO DA RODA**

ROLAMENTO DE ROLOS CÔNICOS DE MARCHA ATRÁS

Perda de binário reduzida, melhor dissipação de calor > maior vida útil do rolamento

AUTOTENSOR VARIÁVEL

Tensão variável otimizada das correias para motor ISG > mais eficiência de combustível



TECNOLOGIA ASB®
Rolamento de Sensor Ativo



MERCEDES • BMW • AUDI • VOLKSWAGEN
BENTLEY MOTORS • PORSCHE • LAMBORGHINI • JAGUAR
ASTON MARTIN • RENAULT • PEUGEOT • CITROËN • DS • FORD • FIAT
TESLA • DODGE • SUBARU • ALFA ROMEO • GENERAL MOTORS • HONDA
NISSAN • MITSUBISHI
SMART • TOYOTA
MAZDA • SUZUKI
HYUNDAI • AVTOVAZ
DAIMLER



OPEL • SEAT • DACIA • SKODA
MERCEDES TRUCKS
LAND ROVER
CHERY • KIA
FUSO • ISUZU

O mundo confia em nós
fabricantes de automóveis e OEMs



FERRAMENTAS CONECTADAS



SERVIÇOS DE SMARTPHONE: **TechScan'R**

- Características técnicas para técnicos através de smartphone iOS e Android
- Soluções disponíveis a qualquer momento, em qualquer lugar
- Fácil de usar: basta ler o número da peça: sem necessidade de códigos QR
- Todas as caixas e catálogos estão agora conectados
- Características especiais: realidade aumentada e 3D
- Primeiro no mercado

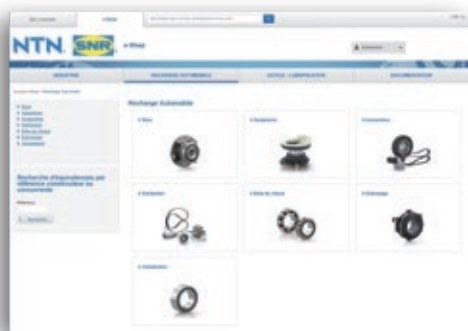

SERVIÇOS ON-LINE

- Catálogo eletrônico
- Encomendas on-line
- Solução TecCom
- TecAlliance



SUPOORTE TÉCNICO E VÍDEOS



CATÁLOGOS, BROCHURAS E SUPORTES COMERCIAIS



FICHAS TÉCNICAS E INSTRUÇÕES DE INSTALAÇÃO

- Dão aos mecânicos todas as informações técnicas necessárias para instalar corretamente o produto
- Baseadas nos principais problemas e reclamações recorrentes mais referidas pelos nossos clientes
- Baseadas no conhecimento técnico e saber-fazer dos nossos próprios técnicos



O SEU CONTACTO

O presente documento é propriedade exclusiva da NTN-SNR ROULEMENTS. Qualquer reprodução total ou parcial sem autorização prévia da NTN-SNR ROULEMENTS é estritamente proibida. Ações legais poderão ser tomadas contra quaisquer indivíduos que violarem os termos do presente parágrafo.

Os erros ou omissões que possam aparecer neste documento, apesar do cuidado na sua realização, não são de responsabilidade da NTN-SNR. Devido à nossa política de pesquisa e desenvolvimento contínuos, reservamo-nos o direito de modificar, sem aviso prévio, a totalidade ou parte dos produtos e especificações mencionados neste documento.

© NTN-SNR ROULEMENTS, copyright international 2017.

NTN-SNR ROULEMENTS - 1, rue des Usines - 74 000 Annecy
RCS ANNECY B 325 821 072 - Code APE 2815Z - Code NACE 28.15
www.ntn-snr.com



With You

