



DPF357.06

Informations composants

La poulie de vilebrequin 357.06 nécessite une rondelle diamantée pour certaines applications.

Quand monter cette rondelle ?

La rondelle est utilisée pour ces véhicules : Audi A6, VW Crafter, VW Transporter T4, Volvo 850, S70, S80, V70 I, V70 II

Quelle est la fonction de la rondelle diamantée ?

Récupération du jeu entre le pignon et la poulie de vilebrequin :

On retrouve un jeu entre la poulie damper et la poulie entraîneuse. C'est pourquoi le montage nécessite l'utilisation d'une rondelle de dimension très précise.



Il est indispensable de monter cette rondelle pour un bon fonctionnement du système.

Il est indispensable de changer la rondelle ou les vis fournies lors du remplacement de la poulie.

Où retrouve-t-on cette rondelle ?

La rondelle diamantée est disponible dans les kits DPF357.06K1 et DPF357.06K2. En cas d'achat d'une poulie de vilebrequin unitaire, il est indispensable de monter une nouvelle rondelle et des nouvelles vis.

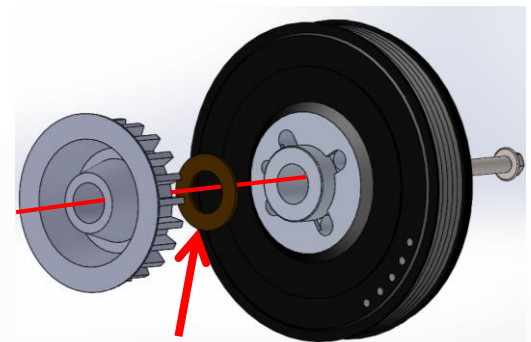

Rondelle diamantée



Flashez ce QR Code pour retrouver notre catalogue en ligne.

RESPECTEZ LES PRÉCONISATIONS DU CONSTRUCTEUR DU VÉHICULE !