



DPF357.06

Детали

В некоторых условиях работы, где используется шкив виброгасителя DPF357.06, предусмотрена установка специальной алмазной шайбы.

На каких ТС необходимо использовать алмазную шайбу?

Шайба используется на: Audi A6, VW Crafter, VW Transporter T4, Volvo 850, S70, S80, V70 I, V70 II

Какую функцию выполняет алмазная шайба?

Шайба с алмазным покрытием установлена между шкивом коленвала и шкивом ремня ГРМ.

Шайба вместе со стопорным болтом в центре предотвращает ослабление шкива виброгасителя (DPF357.06).



Установка алмазной шайбы является крайне необходимой, так как она предотвращает ослабление шкива синхронизации и шкива виброгасителя. Затяжку алмазной шайбы и винтов, входящих в КОМПЛЕКТЫ SNR, следует всегда выполнять в соответствии с данными по моментам затяжки производителя.

КОМПЛЕКТЫ, ВКЛЮЧАЮЩИЕ АЛМАЗНУЮ ШАЙБУ

Алмазная шайба поставляется в комплектах NTN SNR DPF357.06K1 и DPF357.06K2. Если запланирована установка старого шкива виброгасителя или его замена, рекомендуется также заменить шайбу и стопорный центральный болт

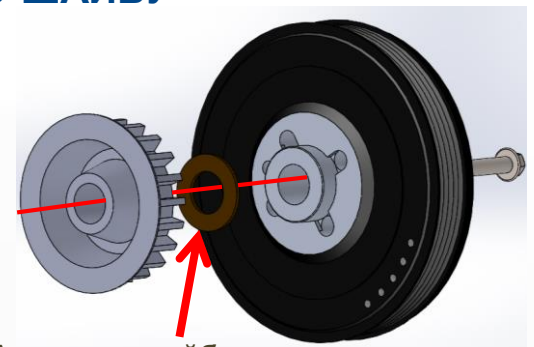

Алмазная шайба



Отсканируйте этот QR-код для получения доступа к нашему каталогу.

СЛЕДУЙТЕ РЕКОМЕНДАЦИЯМ ПРОИЗВОДИТЕЛЯ ТРАНСПОРТНОГО СРЕДСТВА!