



# KF155.125U

KF155.125U/ES/05/2022

## Recomendaciones de montaje y desmontaje

<b>OPEL :</b>	Vivaro, Vivaro FL	<b>Referencias OE</b>
<b>RENAULT :</b>	Trafic III, Trafic III FL	432007343R, 432022742R,
<b>VAUXHALL :</b>	Vivaro, Vivaro FL	4422288, 95516956,
<b>FIAT :</b>	Fiorino (225) FL	95523187, 6000620071

## IDENTIFICACIÓN DEL KIT BUJE DEL DISCO DE FRENO KF155.125U



Trazabilidad : SNR FC 40772 S03



Se recomienda reemplazar los discos de freno en parejas.

## INFORMACIÓN DEL KIT

Esta versión del kit buje disco de freno corresponde a una evolución del KF155.70U, debido a un cambio del diámetro sobre el que se encuentran los orificios de fijación de la llanta (de Ø116mm à Ø114.3mm).

De esta manera, todos los componentes del kit KF155.70U han sido reconducidos al KF155.125U :

- Rodamiento
- Anillo de seguridad
- Rueda acústica (objetivo ABS)
- Tuerca
- Tapón

Para facilitar el reemplazo del disco con un utillaje estándar, NTN Europe no ha renovado la arandela presente en la versión original en el vehículo. Esto no perjudica en ningún caso la funcionalidad del producto que nosotros, como fabricante de equipos originales, garantizamos conforme a las especificaciones del fabricante.

## Uillaje indispensable para el montaje del kit KF155.70U

- Manguito de precentrado Ref. Clas OM 4217
- Kit para placa de apoyo OE (KM-6237-C)  
Ref. Clas OM 8154



### DESMONTAJE

- 1) Elevar el vehículo.
- 2) Retirar las ruedas traseras.
- 3) Desmontar la pinza de freno con su soporte de la mangueta.
- 4) Retirar el capuchón anti-polvo.
- 5) Retirar la tuerca del buje de rueda.
- 6) Retirar el disco de freno.
- 7) Apoyar/comprimir el soporte de rueda con una herramienta específica Ref. OE KM-6237-C.

### MONTAJE

- 1) Orden inverso del desmontaje.

Para facilitar la correcta inserción del buje del disco de freno, se aconseja el uso de un casquillo de precentrado (**Detalle 1**).

*Par de apriete del tornillo central : 280 Nm*

*Para de apriete de fijación de rueda : 160 Nm*

- 2) Probar en carretera.

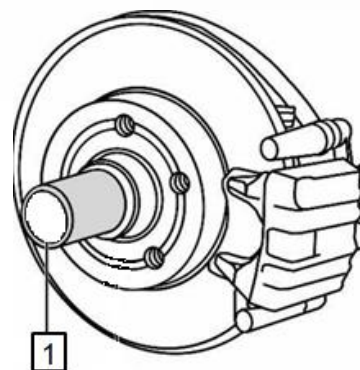

Es indispensable utilizar la nueva tuerca suministrada en el kit.



### Recomendaciones

Se deben respetar los procedimientos de montaje de los fabricantes y los pares de apriete indicados, además de cambiar todas las piezas suministradas en la caja del Kit. Se trata de un órgano de seguridad. Recuerde que es obligatorio cambiar los discos por pares.

Consultar las aplicaciones de vehículos en nuestro catálogo online: [e-shop](#)



Escanee este código QR para ir a nuestro catálogo online.

**RESPETE LAS ESPECIFICACIONES DEL CONSTRUCTOR DEL VEHÍCULO.**

©NTN-SNR ROULEMENTS

El contenido de este documento está protegido por el copyright del editor y su reproducción, incluso parcial, está prohibida sin autorización expresa. A pesar del cuidado aportado a la realización de este documento, NTN-SNR Roulements declina toda responsabilidad por los errores u omisiones que se hayan podido producir, así como por las pérdidas o daños directos o indirectos derivados de su utilización.

