



R166.13/PL/04/2022

R166.13

Zalecenia dotyczące montażu / demontażu

<p>CITROËN: Berlingo (M49, M59), BX, Xantia (I and II), Xsara (Picasso, FL), ZX</p> <p>PEUGEOT: 205, 206, 305 (II), 306 (I and II), 309 (I and II), 405, Restyling, 406, 406 FL, Partner (M49, M59), Ranch (M49, M59F/U)</p>	<p>Numery referencyjne OE 3326-35, 3350-33 <u>95 619 160, 96 129 301</u></p>
--	---

IDENTYFIKACJA ZESTAWU ŁOŻYSKA KOŁA R166.13

Numer fabryczny
SNR GB 40574 S01

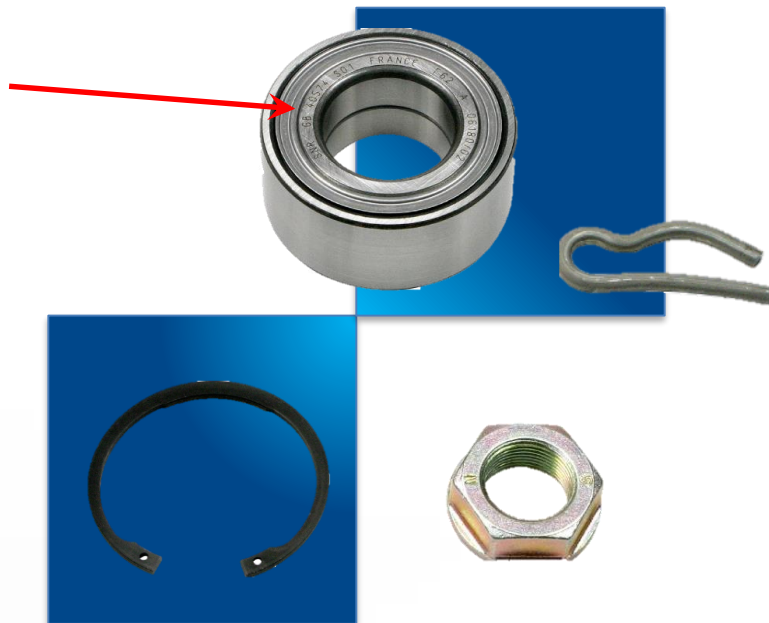

CZĘSTE PROBLEMY Z ZESTAWEM R166.13

PROBLEMY Z HAŁASEM I WIBRACJAMI PODCZAS JAZDY

Możliwe przyczyny

Uszkodzona zwrotnica

Przed przystąpieniem do montażu łożyska, sprawdź stan zwrotnicy.

Uważaj, aby nie uszkodzić gniazda łożyska w czasie demontażu zwrotnicy lub piasty.



Brak współosiowości podczas montażu

Luz w łożysku

- Nieprawidłowe dokręcenie łożyska może spowodować ścieranie wargi uszczelniającej na skutek przemieszczania się pierścieni w pustej przestrzeni. **(no.1)**
- Ruch pierścieni spowoduje ścieranie pierścieni wewnętrznych **(no.2)** oraz ślady na tylnej powierzchni uszczelnienia.

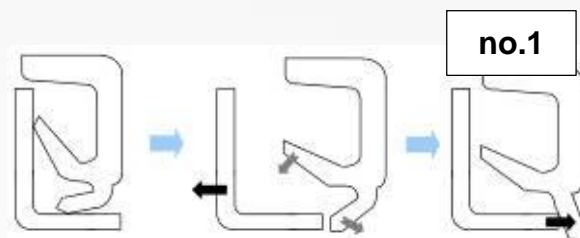

2

Silne uderzenie

Kiedy podczas montażu podzespół jest narażony na silne uderzenie, jego siła przenoszona jest przez kulki, przez co powstają wgniecenia **(no.3)** na pierścieniu wewnętrznym. Wgniecenia te przyczyniają się do głośnej pracy łożyska.



3



Upewnij się, że łożysko jest wprasowywane w piastę poprzez wywieranie nacisku na pierścień zewnętrzny.

WYMIANA

Momenty dokręcania

- Nakrętka zabezpieczająca łożyska: **325 Nm**
- Koła: ze stalowymi felgami **90 Nm**, z alufelgami **100 Nm**
SNR zaleca użyć narzędzi specjalistycznych HAZET.

Narzędzia niezbędne do przeprowadzenia wymiany

Ściągacz Nr Ref. Clas OM 9272

Ściągacz Nr Ref. Clas OM 8033



Aby łożysko funkcjonowało prawidłowo, należy zastosować zalecane momenty dokręcania.



DEMONTAŻ

- 1) Zdemontuj przednie koła
- 2) Zdejmij zawleczkę (no.1)
- 3) Odkręć nakrętki koronkowe z półosi (no.2)
- 4) Odłącz końcówkę drążka kierowniczego
- 5) Odłącz sworzeń wahacza dolnego od zwrotnicy
- 6) Odłącz przewód hamulcowy od zacisku
- 7) Odkręć śruby jarzma hamulcowego i zdemontuj zacisk hamulcowy (no.3)
- 8) Zdemontuj tarcze hamulcowe
- 9) Wywrzyj nacisk, w celu ściągnięcia półosi (no.4)
- 10) Podnieś półoś, aby nie przeszkadzała
- 11) Zdemontuj dolne mocowanie amortyzatora (no.5)
- 12) Zamontuj ściągacz: OE 0709, Clas OM 9272
- 13) Z wyczuciem odsuń kolumnę, aby ściągnąć amortyzator
- 14) Zdemontuj zwrotnicę
- 15) Zdemontuj pierścień Segera z łożyska koła
- 16) Umieść zwrotnicę w imadle i zdemontuj piastę (no.6)

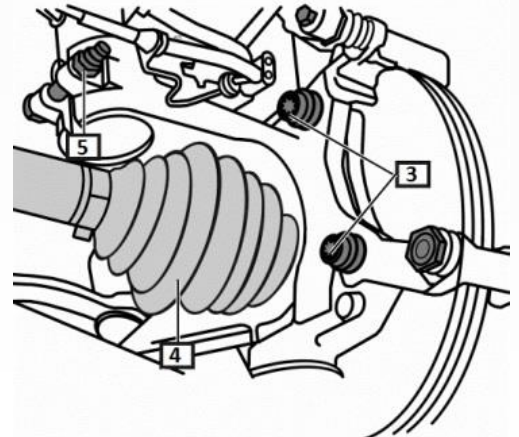
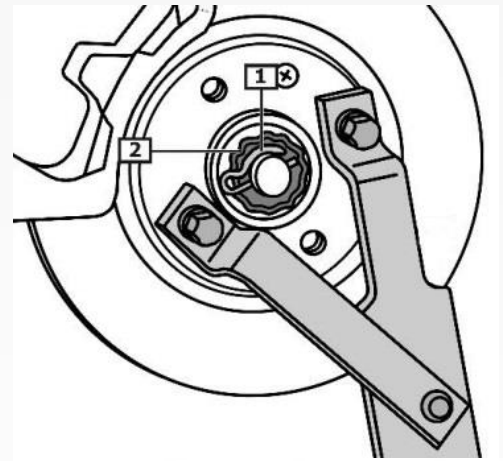

Nie używaj szlifierki kątowej do demontażu pierścienia wewnętrznego łożyska z piasty. Może to doprowadzić do nieodwracalnego uszkodzenia piasty.

- 17) Ściągnij pierścień wewnętrzny (no.8) z piasty, używając ściągacza OE 4108-T (7), Clas OM 8033
- 18) Umieść ściągnięty pierścień wewnętrzny na łożysku, które pozostaje w zwrotnicy
- 19) Ściągnij łożysko, które znajduje się wewnątrz zwrotnicy wywierając nacisk na pierścień wewnętrzny



Upewnij się, że łożysko jest wprasowywane w zwrotnicę poprzez wywieranie nacisku na pierścień zewnętrzny, zaś piasta wprasowywana w podparte pierścienie wewnętrzne.



MONTAŻ

- 1) **Przy pomocy prasy wprasuj łożysko w zwrotnicę (no.1).** Upewnij się, że podczas montażu zwrotnica jest stabilna i prosto ustawiona (ryzyko krzywego montażu). Nacisk należy wywierać jedynie na pierścień zewnętrzny
- 2) **Zamontuj pierścień Segera**
- 3) **Przy pomocy prasy wprasuj piastę w łożysko (no.2)** wywierając nacisk jedynie na pierścień wewnętrzny
- 4) **Zamontuj zwrotnicę na amortyzatorze**
- 5) **Zamontuj kolumnę na sworzniu**
- 6) **Zamontuj półoś, tarczę hamulcową oraz zacisk hamulcowy**
- 7) **Zamontuj nakrętkę zabezpieczającą łożyska:**
Moment dokręcania 325 Nm
- 8) **Zamontuj nową zawleczkę**
- 9) **Zamontuj koło**

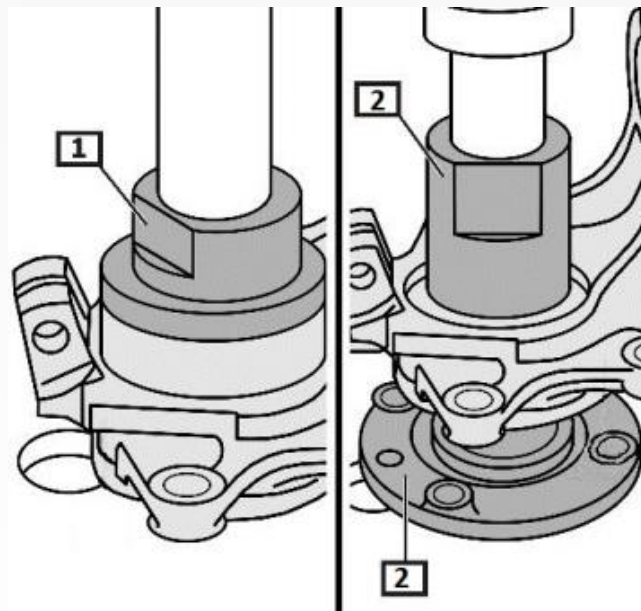

Momenty dokręcania: ze stalowymi felgami **90 Nm**, z alufelgami **100 Nm**

Zalecenia

Upewnij się, że wszystkie części znajdujące się w zestawie zostały wymienione. Nie należy stosować ponownie starych nakrętek, śrub i pierścieni Segera.

Przestrzegaj procedur montażu zalecanych przez producenta pojazdu oraz stosuj odpowiednie momenty dokręcania.

Szczegóły dotyczące prawidłowego montażu znajdziesz w naszym katalogu online: [e-shop](#)



Zeskanuj kod QR, aby uzyskać dostęp do naszego katalogu online.

**POSTĘPUJ ZGODNIE Z ZALECENIAMI
PRODUCENTA POJAZDU**

©NTN-SNRROULEMENTS

Treść tego dokumentu jest chronioną prawem autorskim wydawcy i jego powielanie, nawet częściowe, jest zabronione bez pisemnej zgody redakcji.

Pomimo staranności w przygotowaniu tego dokumentu, firma NTN-

SNR nie ponosi żadnej odpowiedzialności za błąd i pomyłkę, które mogą spowodować straty lub szkody bezpośrednie lub pośrednie, wynikające z ich wykorzystania.

