

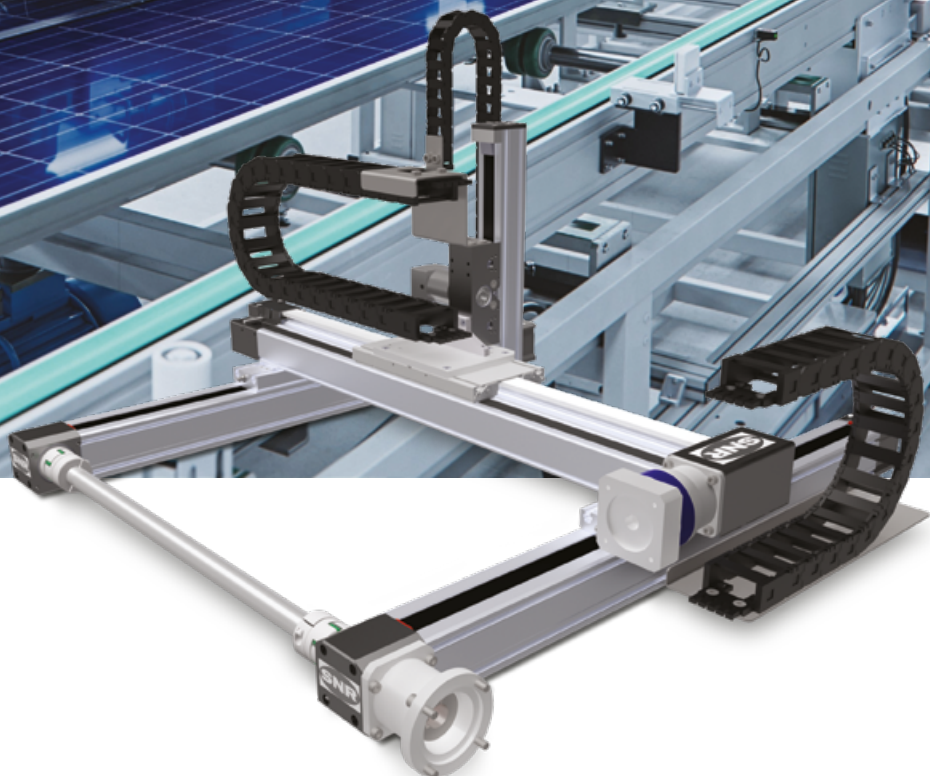

Brand of NTN Group

# LİNEER HAREKET: LİNEER EKSEN AXE



# MÜŞTERİLERİMİZİN TÜM İHTİYAÇLARINI KARŞILAMAYA YÖNELİK BİR ÜRÜN GRUBU

SNR, 1985 yılından bu yana lineer teknoloji alanında faaliyet göstermekte ve müşterilerine eksiksiz ve rekabet gücü yüksek bir ürün yelpazesi sunmak için çalışmaktadır. SNR marka Lineer Eksenler, Bielefeld'deki tesisimizde geliştirilmekte, üretilmekte ve test edilmektedir. Dünyanın her yanında görev yapan satış mühendislerimiz ve satış temsilcilerimiz sayesinde size her zaman özel ve uzman teknik destek sunabilmekteyiz.

## YÜKSEK VERİMLİLİKLİ LİNEER EKSENLER

SNR'nin AXE Serisinde yer alan lineer eksenler, otomasyon, kurulum ve üretim süreçleri ile ilgili olarak sürekli artan gereksinimleri karşılayan, **geniş kapsamlı uygulama alanına sahip** modüllerdir. Fabrika otomasyonu, otomotiv endüstrisi, baskı makineleri ve özel amaçlı makineler gibi çeşitli sektörlerdeki çok farklı uygulamalar için uygundur. AXE serisi **modüler prensibe** dayalıdır ve göreve bağlı olarak değişen farklı tahrik sistemleri, çeşitli ekipman ve kombinasyon seçeneklerini **mümkün olan en kısa teslim süreleri** ile sunar.

# YÜKSEK VERİMLİLİKLİ LİNEER EKSEN

## AXE serisi

### Avantajları

- Kısa teslim süreleri
- Yalın fiyat politikası
- En yüksek performans
- Üst düzey kalite
- Akıllı ürün seçimi

### Özellikleri

- Standartlaştırılmış ürünler
- 2 ya da 3 eksenli sistemler halinde kombine edilebilir
- Kılavuz sistemi olarak 1 veya 2 paralel lineer kızak
- Uzun süre bakım gerektirmez, SNR bilyalı zincir teknolojisine sahip lineer kızaklar
- Tahrik sistemi olarak dişli kayış /  $\Omega$  tahriği
- Çeşitli aksesuarlar

## AXE-Z

Yüksek verimlilikli lineer eksen dişli kayış tahriği ile

- Ölçüler: 60, 80, 100, 110, 160
- Çok rijit ve optimize alüminyum profiller



## AXE-A

Yüksek verimlilikli lineer eksen dişli kayış /  $\Omega$  tahriği ile

- Ölçüler: 40, 60
- Azaltılmış hareketli net kütle, bu nedenle uygulamalar için kaldırma eksenleri olarak idealdir



# ÇOK EKSENLİ SİSTEMLER

## AXE eksen sistemleri

### Özellikleri

- 2 ya da 3 eksenli sistemler için standart kombinasyonlar
- Kolay ürün seçimi ve hızlı şekilde yapılandırılabilme
- Bileşenleri, dişli kutularını, sürücü adaptörlerini ve anahtarları bağlamaya yönelik, geniş kapsamlı aksesuar seçenekleri



3 EKSENLİ SİSTEM (X, Y, Z)



2 EKSENLİ SİSTEM (X, Y)



2 EKSENLİ SİSTEM (Y, Z)



# NTN

Make the world **NAMERAKA**

## LİNEER HAREKET Ürün grubu

Ayrıntılı bilgi için: Web sitemiz ve 3D çizimler  
[www.ntn-europe.com](http://www.ntn-europe.com)

Sorularınız için e-posta adresi:  
[linear@ntn-snr.de](mailto:linear@ntn-snr.de)

NTN Europe - 1 rue des Usines - 74000 Annecy  
RCS ANNECY B 325 821 072 - Code APE 2815Z - Code NACE 28.15  
[www.ntn-europe.com](http://www.ntn-europe.com)

**NTN**

**SNR**

**BCA**  
BEARINGS

**BOWER**

Brands of  
**NTN Group**

Bu dokümanın mülkiyet hakkı NTN Europe firmasına aittir. Öncesinde NTN Europe'in onayı alınmadan kısmen veya tamamen çoğaltılması kesinlikle yasaktır. Bu fıkranın şartlarını ihlal eden kişilere karşı yasal işlem başlatılabilir. NTN Europe, hazırlanmasında sarf edilen her tür dikkate ve gösterilen tüm özene rağmen bu dokümanda bulunabilecek olası hatalardan veya eksiklerden ötürü hiçbir şekilde sorumlu tutulamaz. Kesintisiz Araştırma ve Geliştirme politikamız kapsamında, bu dokümanda yer alan her tür bilgiyi veya teknik özelliği önceden haber vermeksizin değiştireme hakkımız saklı tutulmaktadır.  
© NTN Europe, Uluslararası Telif Hakkı 2024.