

**AUTOMOTIVE
AFTERMARKET**
CORPORATE



With You

NTN[®]

Firma o światowym zasięgu

Centrala
OSAKA, JAPONIA

71 ZAKŁADÓW
PRODUKCYJNYCH
NA CAŁYM ŚWIECIE

108 PRZEDSTAWICIELSTW
HANDLOWYCH

23360 PRACOWNIKÓW
NA CAŁYM ŚWIECIE

5.4 MILIARDY
EURO
ZE SPRZEDAŻY

75% wartości obrotu pochodzi ze sprzedaży
łożysk, kół zębatych i części zawieszenia

25% wartości obrotu pochodzi z przegubów
homokinetycznych

* Obrót

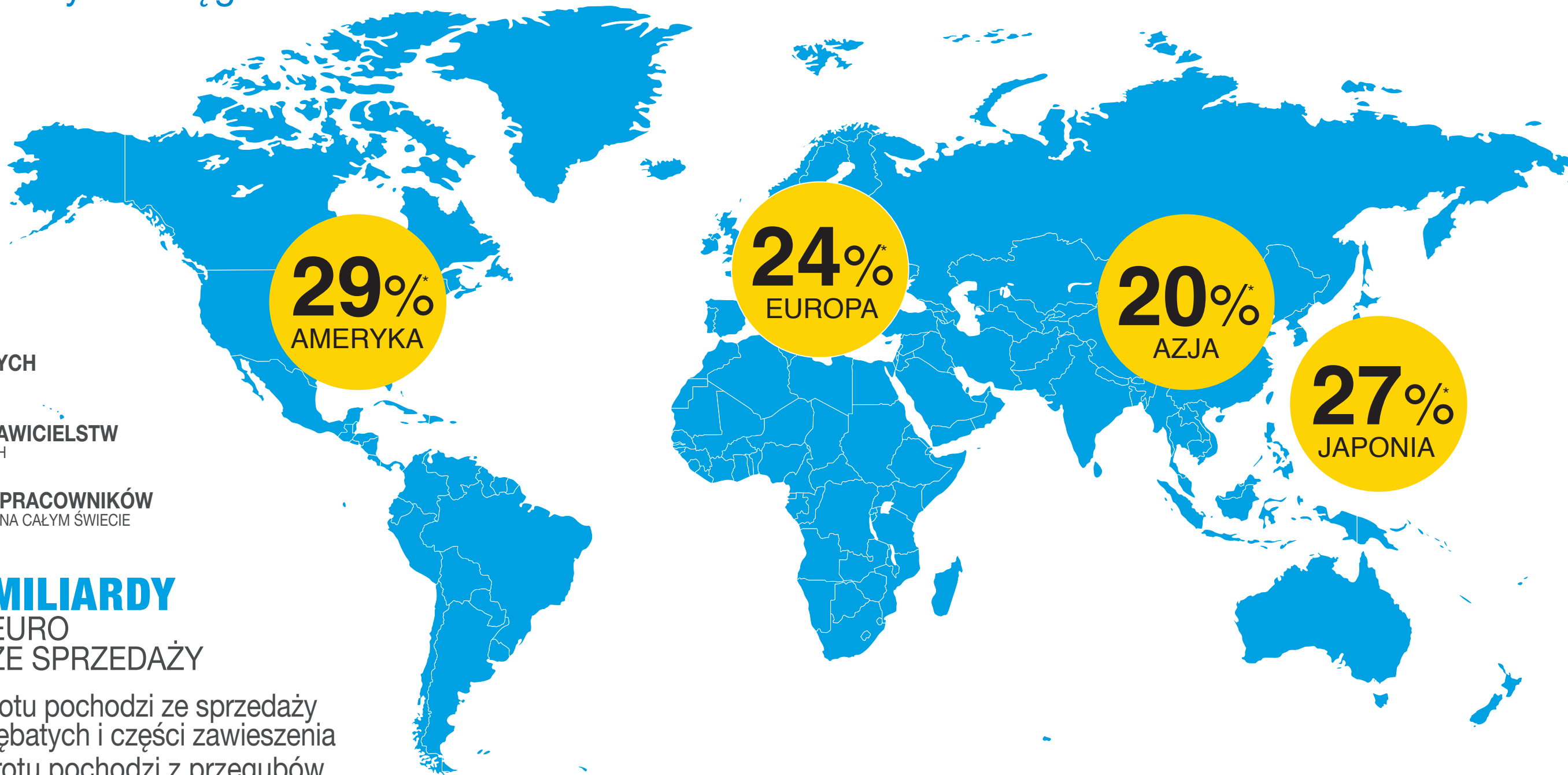

PRZEMYSŁ SAMOCHODOWY



PRZEMYSŁ LOTNICZY I KOSMONAUTYCZNY



KOPALNIE I KAMIENIOŁOMY



PRZEMYSŁ



ENERGIA WIATROWA



SEKTOR KOLEJOWY

Centrala
ANNECY, FRANCJA

22 BIURA
SPRZEDAŻY

Anncy - Argonay - Cran-Gevrier - Lyon - Paryż - Le Mans
- Lichfield - Erkrath - Stuttgart - Bielefeld - Gardelegen -
Mediolan - Bolonia - Madryt - Warszawa - Sybin - Moskwa
- Istambul - Casablanca - Curitiba - Sao Paulo - Buenos Aires

13 FABRYK

Anncy - Argonay - Seynod - Meythet - Crezancy
- Ales - Bielefeld - Turyn - Mettmann - Sybin -
Gardelegen - Curitiba - Alionnes

5 CENTRÓW
LOGISTYCZNYCH

Anncy - Chambéry - Cran-Gevrier - Saint-Vulbas - Erkrath

PONAD **4000** PRACOWNIKÓW

NTN-SNR zajmuje się zarządzaniem i rozwojem działalnoś ci grupy w Europie, Ameryce Południowej, Afryce i na Bliskim Wschodzie, proponując wyjątkową kombinację kultury europejskiej i azjatyckiej.

Ameryce Południowej, Afryce i na Bliskim Wschodzie, proponując wyjątkową kombinację kultury europejskiej i azjatyckiej.

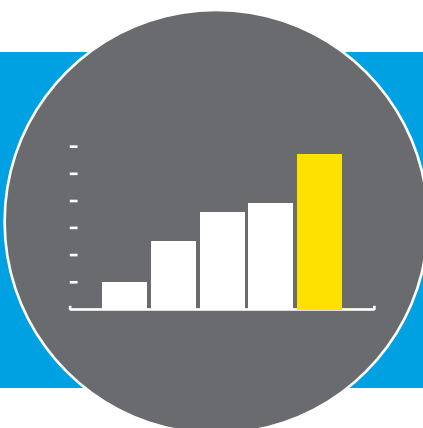

1,4 MILIARDY
EURO
ZE SPRZEDAŻY

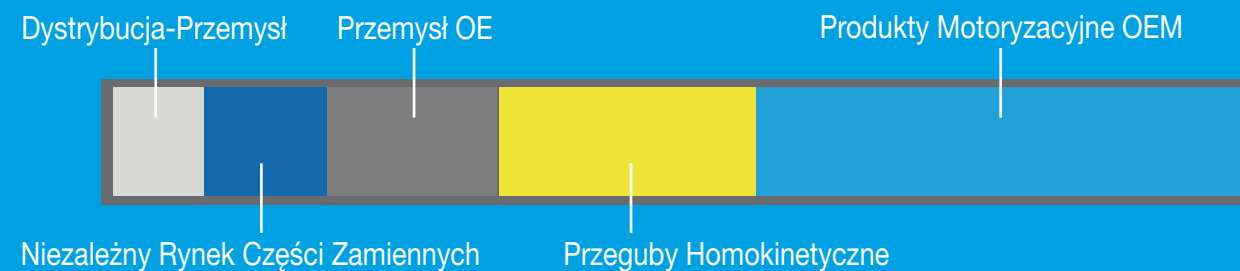

NTN - lider branży motoryzacyjnej

NTN[®]
Lider motoryzacyjny

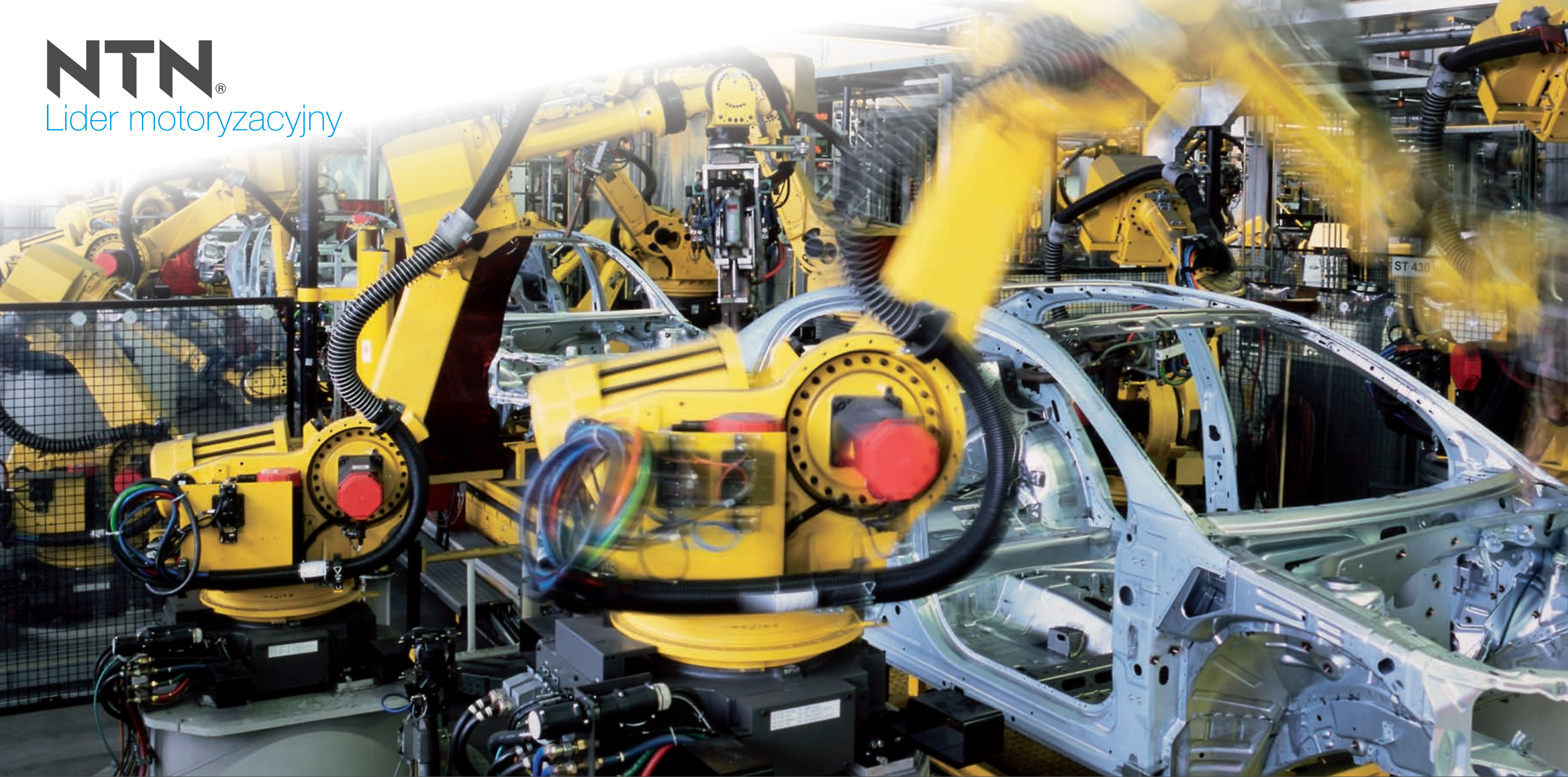

PRODUKTY MOTORYZACYJNE OEM I IAM
GŁÓWNE OBSZARY DZIAŁANIA

Liderzy na rynku światowym



ROZWIĄZANIE INNOWACYJNE

Badanie i rozwój

2 centra badania i rozwoju (Annecy Francja, Kuwana Japonia), 2 ośrodki rozwoju (USA, Chiny) W Europie: 400 wyspecjalizowanych inżynierów, 200 milionów euro inwestycji przez ostatnie cztery lata.

Łożyska stożkowe odwrócone

PCS Hub-Joint

Międzynarodowe Grand Prix za innowację w branży motoryzacyjnej na Equip-Auto 2015

Automatyczne napinacze paska

In-Wheel Motor Systems

Nagroda za innowacyjność, Automechanika 2012



Technologia ASB
(Active Sensor Bearing)
ogólnosiwiatowy standard

KOŁO – PIASTA KOŁA – ZAWIESZENIE – PRZEGUBY HOMOKINETYCZNE – ROZRZĄD – OSPRZĘT SILNIKA – SPRZĘGŁO – SKRZYNIA BIEGÓW



MERCEDES • BMW • AUDI • VOLKSWAGEN

BENTLEY MOTORS • PORSCHE • LAMBORGHINI • JAGUAR

ASTON MARTIN • RENAULT • PEUGEOT • CITROËN • DS • FORD • FIAT

TESLA • DODGE • SUBARU • ALFA ROMEO • GENERAL MOTORS • HONDA

NISSAN • MITSUBISHI

OPEL • SEAT • DACIA • SKODA

SMART • TOYOTA

MERCEDES TRUCKS

MAZDA • SUZUKI

LAND ROVER

HYUNDAI • AVTOVAZ

CHERY • KIA

DAIMLER

FUSO • ISUZU

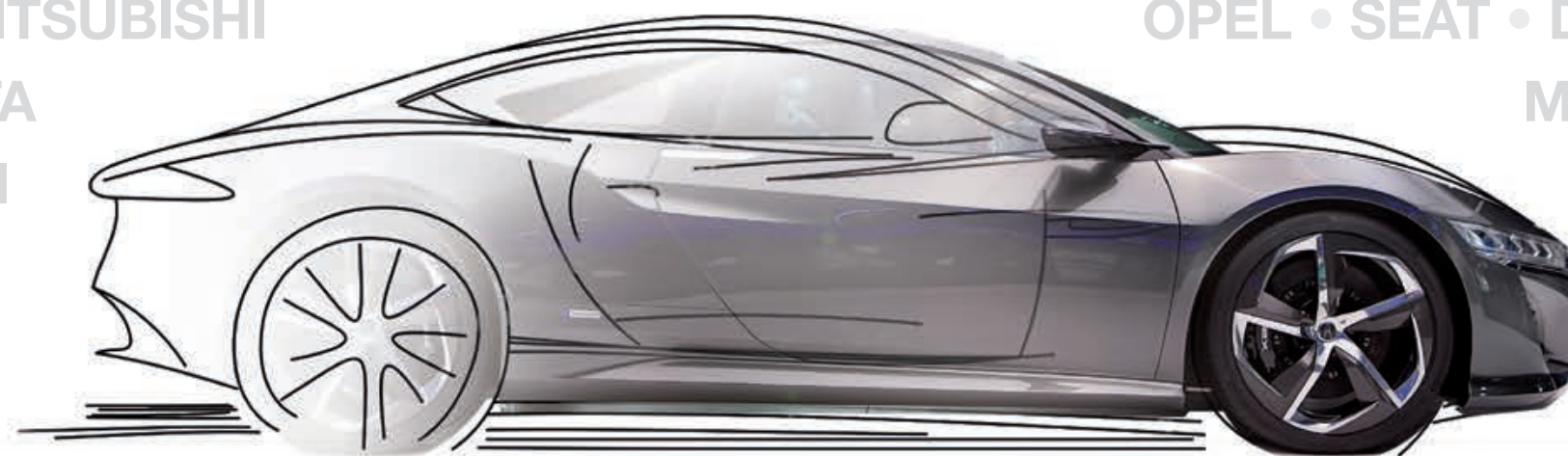

Zaufanie światowych
producentów branży motoryzacyjnej i producentów OE.



NIEZALEŻNY RYNEK CZĘŚCI ZAMIENNYCH



With you
**TWÓJ
PARTNER NA
DZIS I JUTRO**

PRODUKTY

Od pomysłu poprzez projekt, a następnie badanie i rozwój w fazie produkcji, na końcowym etapie produkty docierają na niezależny rynek części zamiennych.

ŚRODOWISKO

Minimalizacja śladów węgla dzięki fabrykom i magazynom zaprojektowanym tak, aby zredukować spożycie energii i ilość odpadów.

OTOCZENIE ZAWODOWE

Członek kilku stowarzyszeń zawodowych zajmujących się promowaniem oryginalnej jakości.

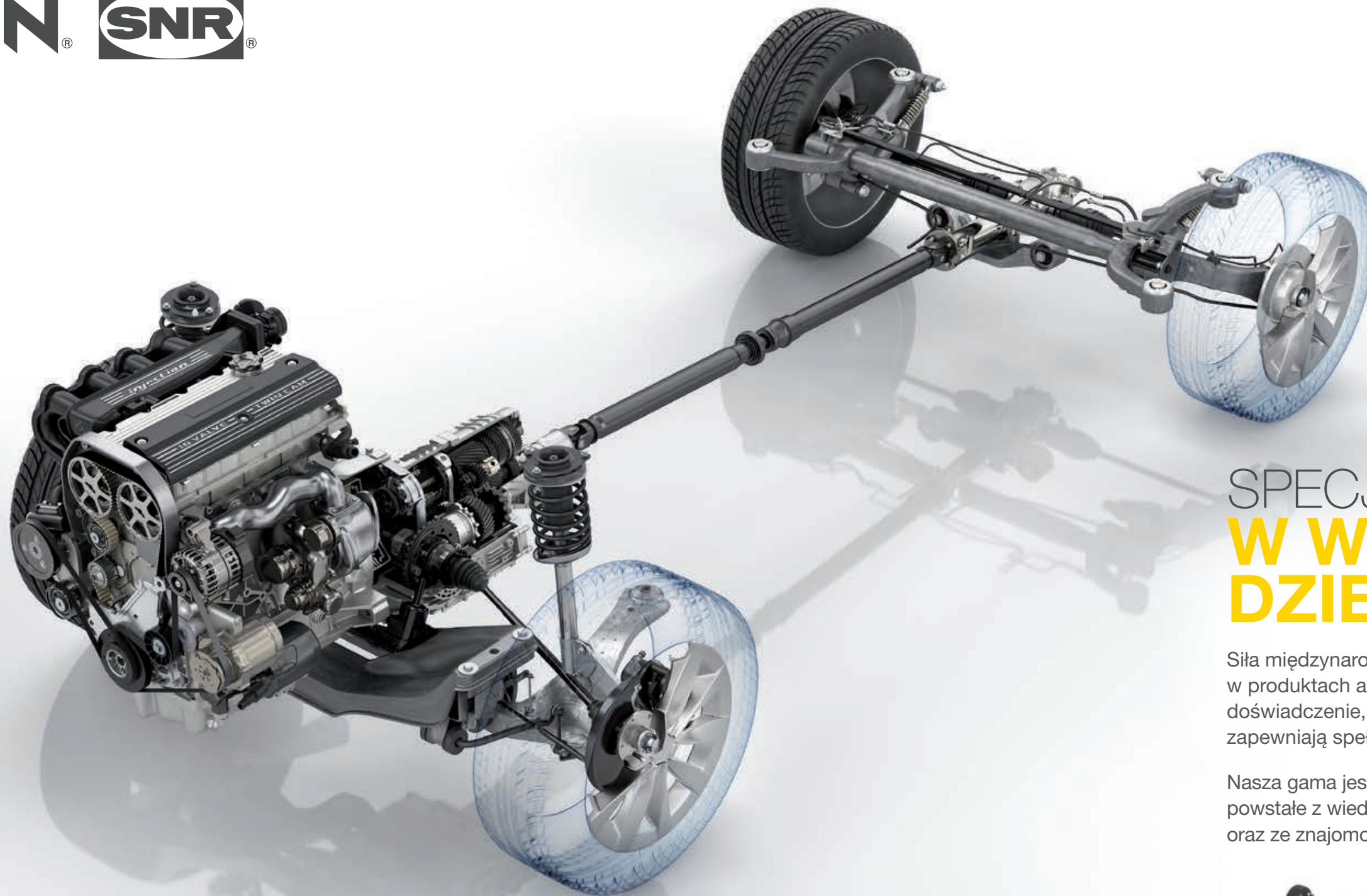

SPECJALISTA W WIELU DZIEDZINACH

Siła międzynarodowej grupy łączącej to, co najlepsze w produktach azjatyckich i europejskich, wiedzę i doświadczenie, wysoką jakość produktów i usług, które zapewniają spełnienie wszelkich potrzeb na Państwa rynku.

Nasza gama jest podzielona na trzy główne obszary, wszystkie powstałe z wiedzy na temat produktów na pierwszy montaż oraz ze znajomości niezależnego rynku części zamiennych.



PODWOZIE



UKŁAD
ROZRZĄDU



ŁOŻYSKA
SKRZYŃ BIEGÓW



NTN-SNR koncentruje się przede wszystkim na koncepcji oryginalnej jakości. **Gwarancja niezawodności i bezpieczeństwa.**

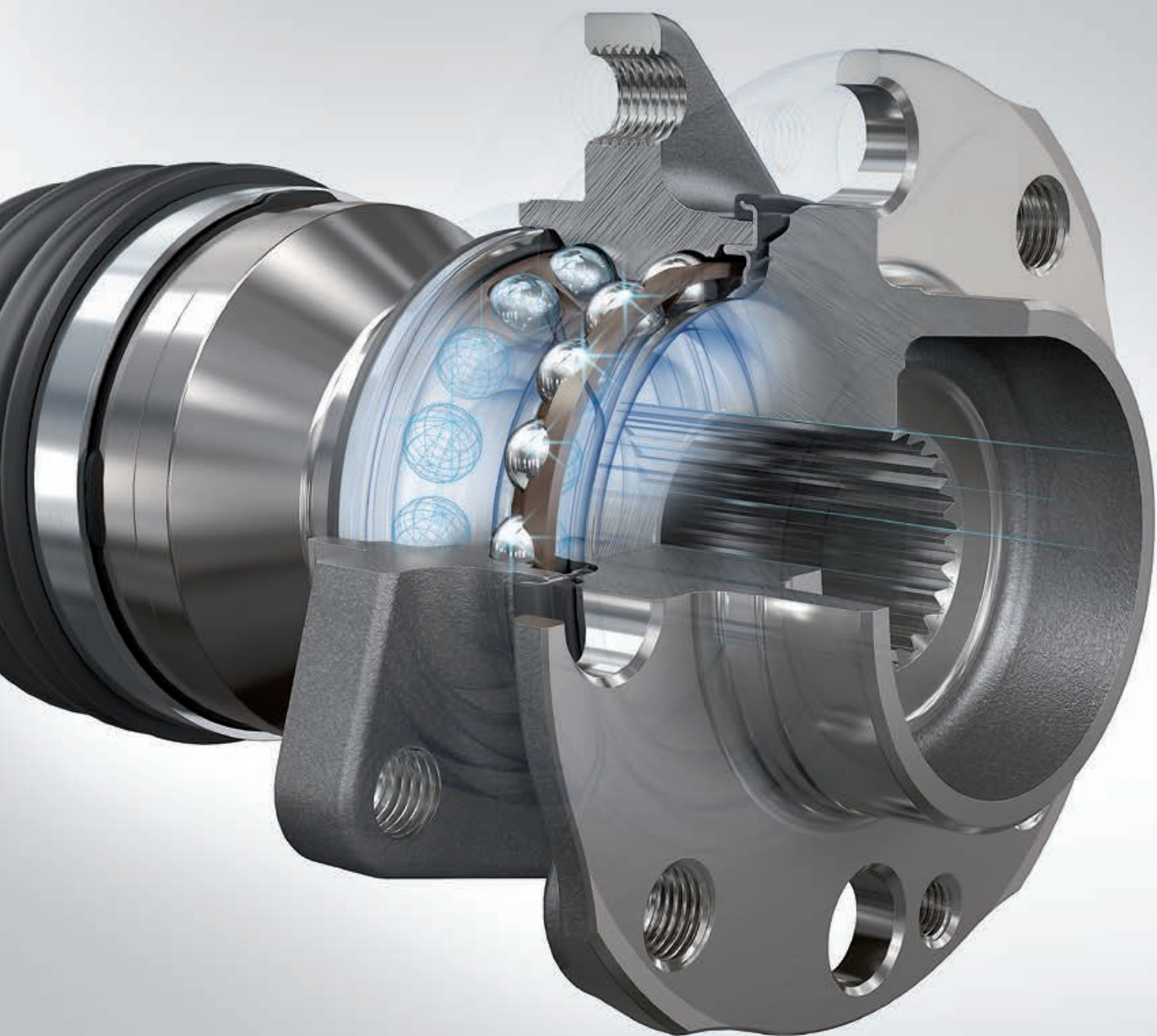

PODWOZIE

#SECURITYINSIDE

Zawierająca ponad 2000 referencji gama produktów podwozia NTN-SNR jest jedną z najbardziej rozbudowanych na rynku. Składają się na nią: zestawy łożysk koła, tarcze hamulcowe z wbudowanym łożyskiem, zestawy zawieszenia i przeguby homokinetyczne.

ŁOŻYSKA KOŁA

- Jedna z najbardziej rozbudowanych gam na świecie
1300 zestawów do samochodów osobowych i ponad 130 łożysk kół do pojazdów użytkowych
- Pokrywają 98% zapotrzebowania europejskiego rynku samochodowego
- Wiele możliwości zastosowań w pojazdach azjatyckich zapewnione dzięki naszym **azjatyckim korzeniom**
- Łożyska koła oraz jego części składowe oryginalnej jakości znajdują się zawsze w naszych zestawach



TARCZE HAMULCOWE Z WBUDOWANYM ŁOŻYSKIEM

- Wyjątkowa gama znajdująca zastosowanie w 100% pojazdów wyposażonych w tarczę hamulcową tylną z łożyskiem
- NTN-SNR wykorzystuje **identyczne** specjalnie zaprojektowane tarcze hamulcowe z łożyskiem, zarówno na pierwszy montaż, jak i na niezależny rynek części zamiennych.
- Ścisła kontrola procesu produkcji w naszych fabrykach gwarantuje jakość i bezpieczeństwo wszystkich produktów.



CVJ

- **3 gamy:** wały napędowe, zestawy przegubów homokinetycznych i zestawy osłon
- Silna pozycja drugiego na świecie największego producenta OEM
- **Jakość OE**



UKŁADY ZAWIESZENIA

- Jedna z najbogatszych ofert na rynku, zawierająca ponad 400 referencji
- Liderzy i partnerzy OEM dla największych producentów części zamiennych na świecie.
- **Gwarancja jakości** dzięki zastosowaniu w naszych zestawach oryginalnych produktów i części udoskonalanych zgodnie z wymogami i specyfikacjami
- Wyjątkowa kontrola naszych procesów produkcji. Obecnie NTN-SNR produkuje **20 milionów elementów zawieszenia** rocznie.



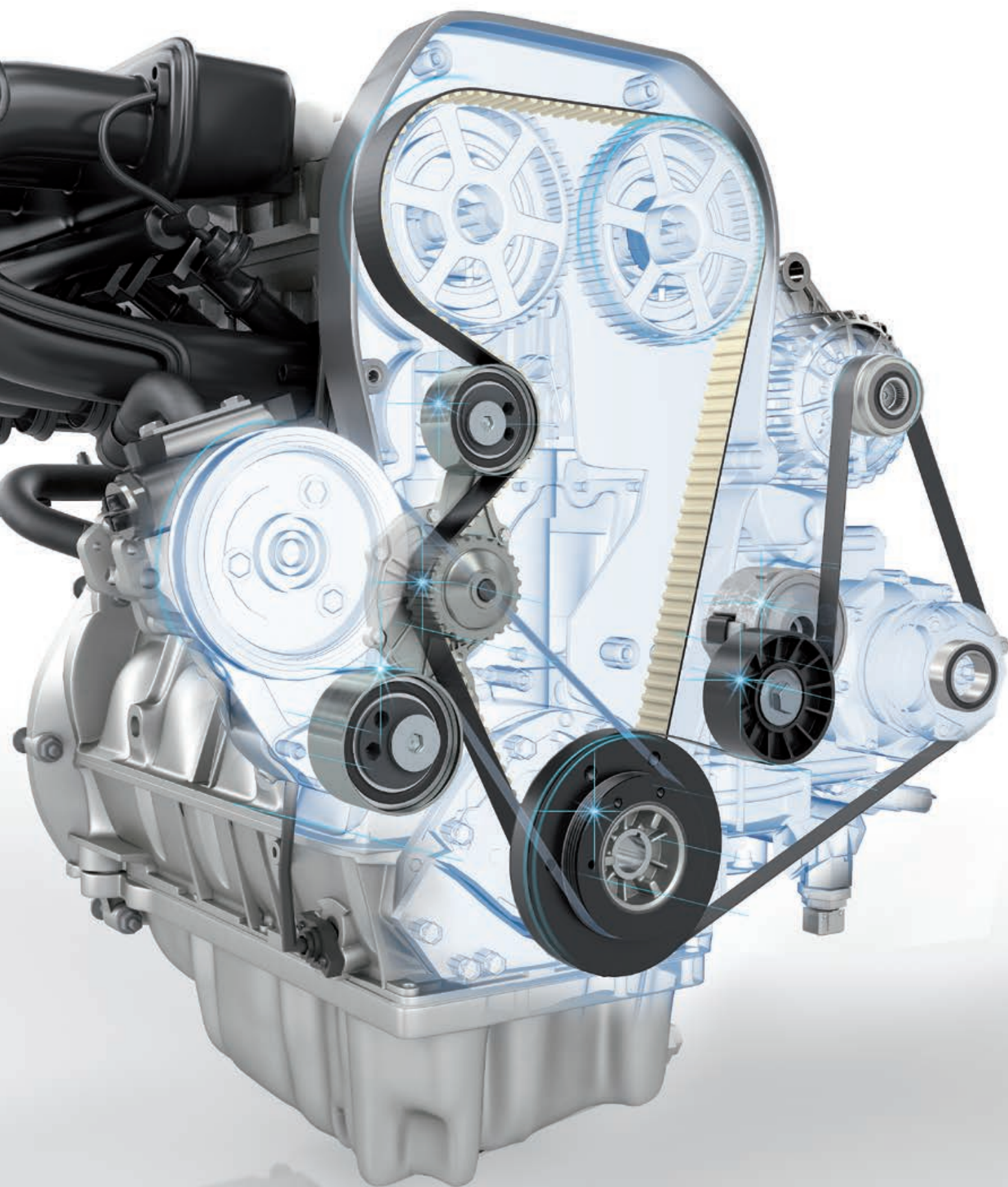

UKŁAD ROZRZĄDU #PERFORMANCEINSIDE

Gama produktów NTN-SNR zawiera komplety części do **ZESTAWÓW ROZRZĄDU, OSPRZĘTU SILNIKA I KLIMATYZACJI**. Każda z 3000 referencji proponowanych w tych zestawach odznacza się wysoką jakością, gwarantującą wydajność i niezawodność.

ROZRZĄD



- Szeroka gama 1200 referencji, wśród których znajdziemy zestawy rozrządu, zestawy rozrządu z pompą wody, napinacze i koła pasowe rolek prowadzących
- Pokrywa **98%** zapotrzebowania europejskiego parku samochodowego
- Czołowy dostawca napinaczy hydraulicznych dla grupy VAG.
- Partner dla producentów pojazdów na całym świecie.

ZESTAWY OSPRZĘTU SILNIKA



- Obecnie jedna z najszerzych ofert na rynku zawierająca 1800 referencji

Napinacze, zestawy rolek prowadzących, koła pasowe wału korbowego, sprzęgiełka alternatora, zestawy osprzętu silnika i paski

- Pokrywa **96%** zapotrzebowania europejskiego parku samochodowego
- Wyjątkowa i dynamiczna gama (25% produktów gamy pojawiło się w ciągu ostatnich 3 lat)

KLIMATYZACJA

Łożysko klimatyzacji



- Gama 30 referencji, która pokrywa zapotrzebowanie całego rynku klimatyzacji.
- Produkty o jakości OE

ŁOŻYSKA SKRZYŃ BIEGÓW

#RELIABILITYINSIDE

Gama produktów do układu napędowego zawiera szeroki wybór **ŁOŻYSK SKRZYŃ BIEGÓW** i **ŁOŻYSK WYCISKOWYCH** do samochodów osobowych i pojazdów przemysłowych.

ŁOŻYSKA SKRZYŃ BIEGÓW

> SAMOCHODY OSOBOWE

- Gama **300 łożysk**, dostarczanych przez fabryki NTN, jak i SNR
- **80% gamy stanowią specyficzne**, „uszyte na miarę” części dostosowane do wymogów OE
- Gama pokrywa **150 rodzajów skrzyń biegów**: automatyczne, manualne oraz skrzynie bezstopniowe CVT.
- Partnerzy dla największych europejskich i azjatyckich producentów pojazdów i skrzyń biegów

> CIĘŻARÓWKI

- NTN-SNR dostarcza na niezależny rynek części zamiennych ponad 100 części do układów napędowych ciężarówek, koncentrując się na najpopularniejszych ciężarówkach użytkowanych obecnie w Europie.
- 50 referencji zaprojektowanych specjalnie dla azjatyckich układów napędowych

ŁOŻYSKA WYCISKOWE

- Gama łożysk wyciskowych zaprojektowanych i produkowanych przez NTN-SNR
- Ścisła kontrola w trakcie procesu produkcji gwarantuje jakość naszych łożysk wyciskowych





USŁUGI #SOLUTIONINSIDE

WARTOŚĆ DODANA

- Zaangażowane zespoły na całym świecie
- Wysoka jakość produktów
- Wartościowe marki: **NTN & SNR**
- Usługi Premium:
 - Katalogi najwyższej klasy
 - Rozwiązania online, narzędzia online, zamówienia elektroniczne
 - Instrukcje montażu, TechInfo
 - Aplikacja na smartfony: TechScan'R
 - Szkolenia

KATALOGI, BROSZURY I MATERIAŁY POMOCNE W SPRZEDAŻY



USŁUGI NA SMARTFONY: **TechScan'R**

- Dane techniczne dostępne dla techników za pośrednictwem smartfonów z IOS i Androidem
- Rozwiązania dostępne wszędzie i o każdej porze
- Łatwe w użyciu: zeskanuj numer katalogowy części: bez konieczności skanowania kodu QR
- Wszystkie pudełka i katalogi są obecnie połączone z aplikacją
- Dodatkowe elementy: technologia rozszerzonej rzeczywistości i 3D
- Prekursorzy na rynku

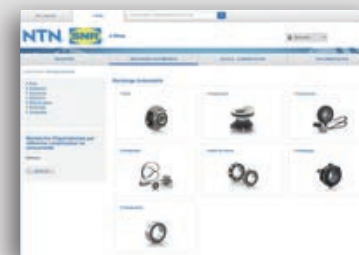

USŁUGI ONLINE

- Elektroniczny katalog
- Zamówienia online
- Rozwiązanie TecCom
- TecAlliance



WEWNĘTRZNE CENTRUM TECHNICZNE (TECHCENTRE)

- W którym nasz zespół techniczny odpowiada na pytania i prośby klientów
- Rozwiązania online dostępne wszędzie i o każdej porze
- Ogólne dane: utrzymanie, momenty dokręcania



DOKUMENTACJA TECHNICZNA I INSTRUKCJE MONTAŻU

- Zapoznają z mechanizmami wraz ze wszystkimi informacjami technicznymi niezbędnymi dla prawidłowego montażu produktu
- Bazują na głównych problemach oraz powtarzających się zastrzeżeniach zgłaszanych przez klientów
- Bazują na doświadczeniu i wiedzy naszych techników



Sprawne zarządzanie
logistyczne w naszym
nowym
**Europejskim
Centrum
Dystrybucji
Części
Zamiennych**

(Cran-Gevrier - FRANCJA)

- Gwarancja jakości
- Jeden dział logistyki zajmujący się wszystkimi gamami produktów

Ten dokument jest wyłączną własnością NTN-SNR ROULEMENTS. Wszelkie całkowite lub częściowe powielanie niniejszej publikacji, bez uprzedniej zgody NTN-SNR ROULEMENTS jest surowo zabronione. Działania prawne mogą być wytoczone przeciwko każdemu naruszeniu warunków niniejszej informacji.

NTN-SNR ROULEMENTS nie ponosi odpowiedzialności za ewentualne błędy lub braki, które mogą pojawić się w niniejszym dokumencie, mimo staranności przy jego sporządzaniu. Z uwagi na politykę ciągłych badań i rozwoju, zastrzegamy sobie prawo do wprowadzania poprawek do całości lub części opisów produktów i specyfikacji wymienionych w tym dokumencie bez uprzedniego powiadomienia.

© NTN-SNR ROULEMENTS, międzynarodowe prawa autorskie 2016.

NTN-SNR ROULEMENTS - 1 rue des Usines - 74000 Annecy - France
RCS ANNECY B 325 821 072 - Code APE 2815Z - Code NACE 28.15
www.ntn-snr.com



With You