

DPF357.06

Informaciones componentes

La polea de cigüeñal DPF357.06 necesita una arandela dentada para ciertas aplicaciones.

¿Cuándo montar esta arandela?

La arandela es utilizada en estos vehículos: Audi A6, VW Crafter, VW Transporter T4, Volvo 850, S70, S80, V70 I, V70 II

¿Cuál es la función de la arandela dentada?

Obtención del juego entre el piñón y la polea de cigüeñal:

Entre la polea Damper y la polea de arrastre debe haber un juego, por lo que el montaje necesita incluir una arandela de dimensión muy precisa.



Es indispensable montar esta arandela para obtener un buen funcionamiento del sistema.

Es indispensable cambiar la arandela o los tornillos suministrados, en el momento de la sustitución de la polea.

¿Dónde se encuentra esta arandela ?

La arandela está disponible en los kits DPF357.06K1 y DPF357.06K2. En caso de compra de una polea de cigüeñal unitaria, es indispensable montar una nueva arandela y nuevos tornillos.

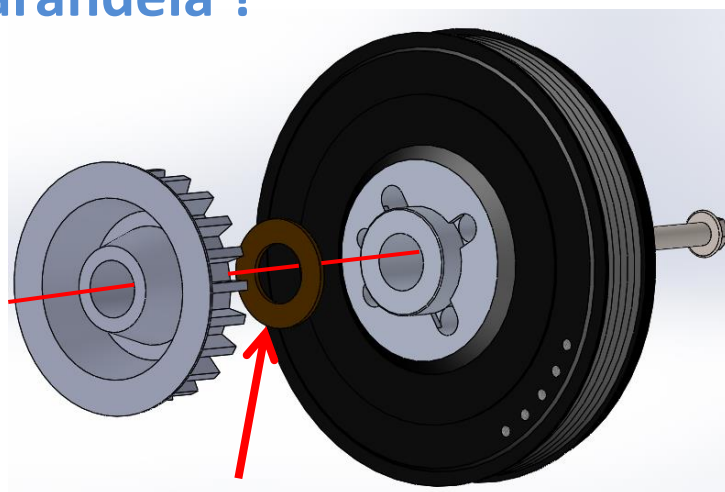

Arandela



¡RESPECTE LAS ESPECIFICACIONES DEL CONSTRUCTOR DEL VEHICULO!

©NTN-SNR ROULEMENTS

El contenido de este documento está protegido por el copyright del editor y su reproducción, incluso parcial, está prohibida sin autorización expresa.

A pesar del cuidado aportado a la realización de este documento, NTN-SNR Roulements declina toda responsabilidad por los errores u omisiones que se hayan podido cometer, así como por las pérdidas o daños directos o indirectos derivados de su utilización.