



GA352.59

Recomendações de montagem/desmontagem

FORD: Mondeo II (2000, 2000 FL e 2005), Transit 2000	MOTORES 2.2 TDCi, 2.0 Di, 2.0 TDDi, 2.0 TDdi, 2.0TDCi, 2.0 TDci, 2.0 D, 2.2 D	Referência OE C2S27002, 1201181
JAGUAR: X-Type e X-Type FL		

IDENTIFICAÇÃO DO ROLO TENSOR DE CORREIA GA352.59





As avarias com a GA352.59 são frequentemente provocadas por uma polia roda livre do alternador danificada. As polias roda livre do alternador devem ser verificadas ou substituídas ao mesmo tempo que o conjunto de rolos tensores é substituído.

Testes para verificar o estado da polia roda livre do alternador

- Motor em marcha lenta: olhe para ver se o tensor apresenta algum movimento anormal, tal como saltar para cima e para baixo, que provoca o movimento da correia para cima e para baixo
- Motor parado, correia retirada, impeça o rotor do alternador de rodar (use um objeto não-metálico para o bloquear). Rode a polia à mão, só deve rodar numa direção. Se rodar em ambas as direções, ou se não rodar em nenhuma direção, a polia roda livre do alternador deve ser substituída.

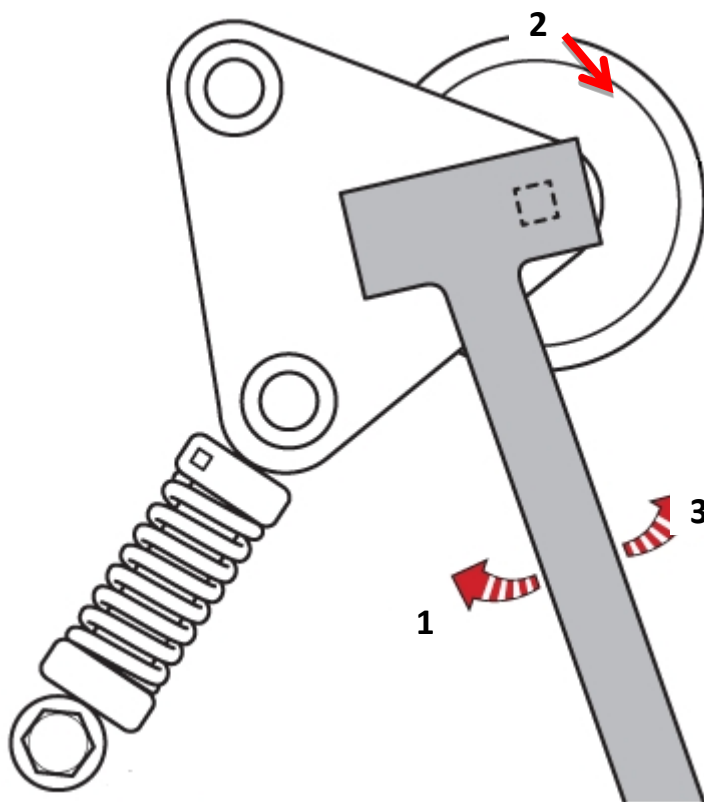

REINSTALAÇÃO

- 1) Instale o suporte do alternador e o novo conjunto de rolo tensor ao mesmo tempo
- 2) Instale os parafusos do suporte do alternador
Binário de aperto: 47 N.m
- 3) Rode o tensor totalmente para a direita (Fig 1)
- 4) Instale a nova correia
- 5) Solte o tensor (Fig 3)



O funcionamento correto do amortecedor hidráulico depende da orientação em que está instalado. A junta marcada com o código de rastreabilidade tem de estar fixa ao conjunto do rolo.

Recomendações

A polia roda livre do alternador é um artigo de desgaste; devem ser realizadas verificações regulares para verificar que está a funcionar corretamente.

Os fabricantes recomendam a substituição dos rolos tensores e das polias juntamente com a correia de acessórios, a intervalos de 120.000 km.

Nesse momento, recomenda-se vivamente que a polia roda livre do alternador seja substituída.

Siga sempre os procedimentos de instalação do fabricante do veículo e aplique os binários de aperto especificados.

Consulte as aplicações em veículos no nosso catálogo online: eshop.ntn-snr.com



Leia este código QR para aceder ao nosso catálogo on-line.

SIGA AS RECOMENDAÇÕES DO FABRICANTE DO VEÍCULO.

©NTN-SNR ROULEMENTS

O copyright do conteúdo deste documento é propriedade do editor e qualquer reprodução não autorizada, ainda que parcial, é proibida. Apesar do cuidado tido na elaboração deste documento, a NTN-SNR Roulements não se responsabiliza por quaisquer erros ou omissões que possam ter passado, nem por perdas ou danos diretos ou indiretos decorrentes da sua utilização.

