

DPF357.06

Детали



В некоторых условиях работы, где используется шкив виброгасителя DPF357.06, предусмотрена установка специальной алмазной шайбы.

На каких ТС необходимо использовать алмазную шайбу?

Шайба используется на:

Audi A6, VW Crafter, VW Transporter T4,
T5 Volvo 850, S70, S80, V70 I, V70 II

Какую функцию выполняет алмазная шайба?

Шайба с алмазным покрытием установлена между шкивом коленвала и шкивом ремня ГРМ.

Шайба вместе со стопорным болтом в центре предотвращает ослабление шкива виброгасителя (DPF357.06).



Установка алмазной шайбы является крайне необходимой, так как она предотвращает ослабление шкива синхронизации и шкива виброгасителя. Затяжку алмазной шайбы и винтов, входящих в комплекты NTN SNR, следует всегда выполнять в соответствии с данными по моментам затяжки производителя.

КОМПЛЕКТЫ, ВКЛЮЧАЮЩИЕ АЛМАЗНУЮ ШАЙБУ

Алмазная шайба поставляется в комплектах NTN SNR DPF357.06K1 и DPF357.06K2.

Если запланирована установка старого шкива виброгасителя или его замена, рекомендуется также заменить шайбу и стопорный центральный болт.

**ВСЕГДА СЛЕДУЙТЕ РЕКОМЕНДАЦИЯМ
ПО УСТАНОВКЕ ПРОИЗВОДИТЕЛЯ
ТРАНСПОРТНОГО СРЕДСТВА**

©NTN-SNR ROULEMENTS

Содержимое настоящего документа охраняется авторским правом издателя. Частичное и полное воспроизведение содержимого без разрешения запрещено.

Вопреки мерам, предпринятым при подготовке настоящего документа, NTN-SNR Roulements снимает с себя ответственность за ошибки и упущения, а также за ущерб, прямые и косвенные убытки вследствие использования настоящего документа.

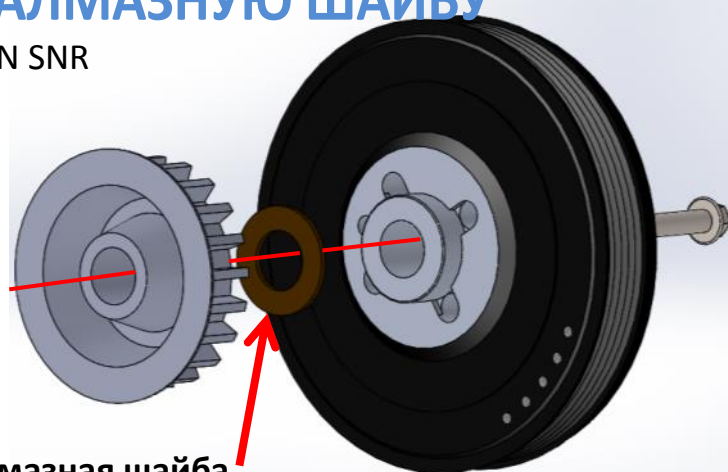

Алмазная шайба

