



GA359.70

Рекомендации по монтажу/демонтажу

<p>CITROEN: Berlingo (M49), BX, Dispatch, Evasion, Evasion FL, Jumper, Jumpy, Relay, Synergie, Synergie FL, Xantia (I и II), XM série 2, Xsara, ZX</p> <p>FIAT: Ducato, Scudo, Ulysse (U6), Ulysse FL (U6)</p> <p>LANCIA: Zeta (U60)</p> <p>PEUGEOT: 306 (I и II), 405, 405 restyling, 406, 605 restyling, 806, 806 FL, Boxer I, Expert, Partner, Ranch</p>	<p>ДВИГАТЕЛИ</p> <p>1.7 D, 1.7 TD, 1.8 D, 1.9 i, 1.9 D, 1.9 TD, 1.9 SD, 2.0 ie, 2.1 TD</p>	<p>ОЕ номера</p> <p>5751-38, 9627860780</p>
---	--	--

КАК ВЕРНО ОПРЕДЕЛИТЬ НАТЯЖНОЙ РОЛИК GA355.16



ВОЗНИКАЮЩИЕ ПРОБЛЕМЫ

ШУМ ПРИ ЭКСПЛУАТАЦИИ АВТОМОБИЛЯ

Вероятные причины

Неверный монтаж.

Неверный монтаж характеризуется здесь тем, что не был надет пластиковый колпачок, который поставляется с роликом. Как только завершится установка ролика на двигателе автомобиля, следует обязательно вставить колпачок (который поставляется в комплекте с роликом), чтобы предотвратить любое попадание брызг внутрь подшипника. Так как существует значительный риск попадания воды и пыли в подшипник. Это приводит к ухудшению свойств смазки, вызывает коррозию как внутри подшипника ролика (**позиция 1**), так и снаружи внутреннего кольца подшипника (**позиция 2**).



Разрушение подшипника может быть результатом появления другого постороннего шума. Поэтому очень важно установить пластмассовый колпачок, который обеспечит герметичность (**позиция 3**)

Пластиковый колпачок надевается на ролик

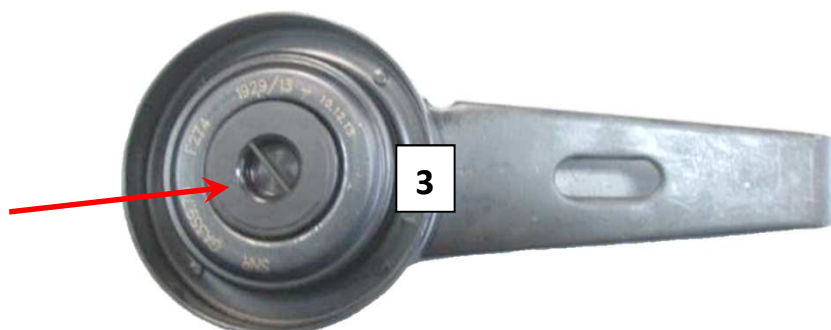

ЗАМЕНА

Совет

Рекомендуется не использовать повторно ремень (ремни) привода вспомогательного оборудования после демонтажа, а всегда заменять его (их)!

Специальные инструменты

Контрольно-измерительные приборы для ремня привода вспомогательного оборудования : OE (C.TRONIC-105.5)

Установленное значение

Натяжение ремня привода вспомогательного оборудования: в соответствии с рекомендациями производителей.

СНЯТИЕ

- 1) Демонтируйте переднее правое колесо
- 2) Снимите брызговики крыла
- 3) Ослабьте винты натяжного ролика (позиция 3 и 4)
- 4) Затяните винт до упора (позиция 2)
- 5) Снимите ремень вспомогательного оборудования (позиция 1)

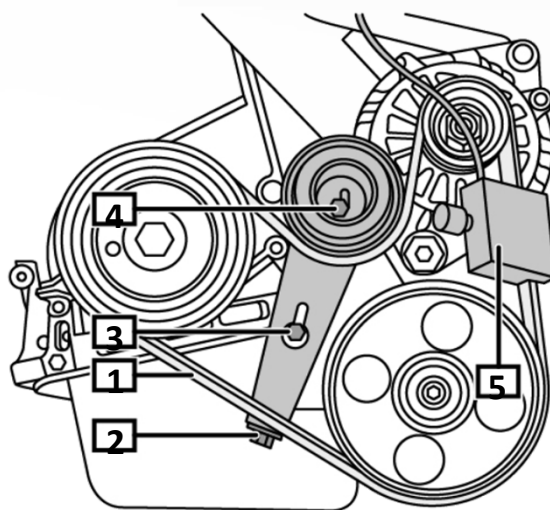

УСТАНОВКА

- 1) Установите ремень привода вспомогательного оборудования (позиция 1)
- 2) Ослабьте винт (позиция 2)
- 3) Установите прибор для измерения натяжения ремня привода вспомогательного оборудования (позиция 5)
- 4) Натягивайте приводной ремень до тех пор, пока не будет достигнуто значение 115 ± 10 SEEM
- 5) Извлеките прибор для измерения натяжения ремня привода вспомогательного оборудования (позиция 5)
- 6) Закрутите винты до упора (позиция 3 и 4)
- 7) Проверните двигатель на два оборота в направлении вращения



- 8) Установите прибор для измерения натяжения ремня привода вспомогательного оборудования (позиция 5)
- 9) Проверьте и отрегулируйте натяжение приводного ремня вспомогательного оборудования 1
- 10) Извлеките прибор для измерения натяжения ремня привода вспомогательного оборудования (позиция 5)

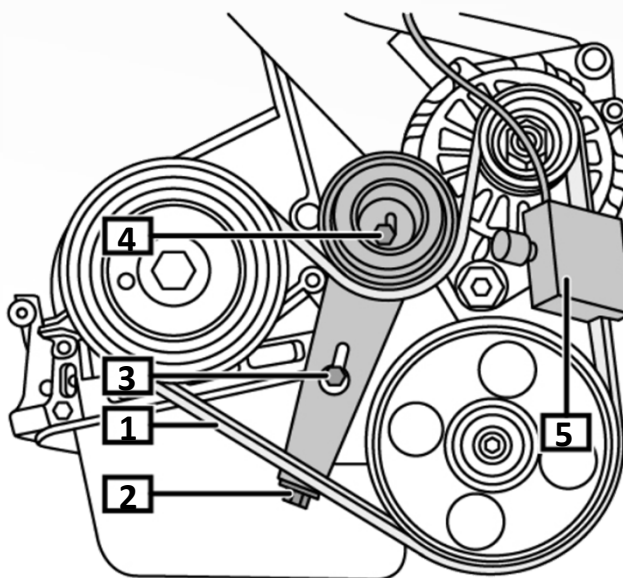

Рекомендации



Не забудьте проверить, что пластиковый колпачок вставлен для гарантии герметичности ролика. Соблюдайте последовательность выполнения процедуры монтажа, рекомендованной производителем, указанные моменты затяжки и натяжение ремня. Ознакомьтесь с применением нашей продукции на автомобилях в нашем каталоге на сайте: e-shop



Отсканируйте этот QR-код для получения доступа к нашему каталогу.

**СЛЕДУЙТЕ РЕКОМЕНДАЦИЯМ
ПРОИЗВОДИТЕЛЯ ТРАНСПОРТНОГО
СРЕДСТВА!**

© NTN-SNR ROULEMENTS Содержание данного документа является собственностью издателя и любое его воспроизведение, даже частичное, запрещено без предварительного разрешения. Несмотря на тщательную подготовку данного документа, NTN-SNR Roulements не несет никакой ответственности за возможные допущенные ошибки или упущения и за убытки, прямой или косвенный ущерб, возникший в результате использования документа.

